

DE VLEIEGRAMP BIJLMERMEER



Door: Henk Pruis - luchtvaartexpert en onderzoeker voormalige Rijksluchtvaartdienst (1999)



**KONINKLIJKE NEDERLANDSE VERENIGING ONZE LUCHTMACHT - KNVOL
REGIO SCHIPHOL/NOORD-HOLLAND**

**BENNEBROEK 'HET JAGERSHUIS', 10 MAART 2026
HENK PRUIS - LUCHTVAARTEXPERT / ONDERZOEKER RIJKSLUCHTVAARTDIENST**

**VLUCHT EL AL 1862
'EEN ONGEMAKKELIJKE GESCHIEDENIS'**

BETER BEKEND ALS

"DE BIJLMER(vlieg)RAMP"

VLUCHT EL AL 1826

'EEN ONGEMAKKELIJKE GESCHIEDENIS'

RAMPVLUCHT EL AL 1862

ONGEVALLENONDERZOEK

MEDIABERICHTGEVING EN BELANGRIJKSTE MYTHES

PAUZE

LANGDURIG EFFECT MEDIABERICHTGEVING

SAMENVATTING EN CONCLUSIES

WWW.ELAL1862ACCIDENTINVESTIGATION.NL

**RECHTEN VOOR PRESENTATIE BIJ H.A. PRUIS
PERSOONLIJK GEBRUIK TOEGESTAAN**

DISCLAIMER

**WOORD
VOORAF**

VANAVOND:

- DANK VOOR DE UITNODIGING KNVOL**
- INFORMATIE UITWISSELING**
- PERSPECTIEF PRIMAIRE BRONNEN**
- BIEDT ONDERBOUWING I.P.V. OVERTUIGING**
- GEEN DISCUSSIE AVOND**
- ANDERE MENINGEN: PRIMA**
- GEEN GENERALISATIES: DE POLITIEK OF DE MEDIA**



WAAROM INTERESSE?

- ONDERZOEKER IN VLIETRAMP BIJLMERMEER IN 1992
- VONDST VERARMDE URANIUM BALANSGEWICHTEN 3^E DAG NA ONGEVAL
- CONDITIE: VRIJWEL ONBESCHADIGD
- VERBRANDT NIET IN EEN POST CRASH FIRE (22 VAN 41 GEVALLEN VAN 64 HULL LOSSES).
- CA 152 KG: NOOIT TERUG GEVONDEN
- GEEN RISICO VOOR DE VOLKSGEZONDHEID.... (RVDL EN MIN VROM)
- WEL EEN RISICO ALS JE DAT NIET ZORGVULDIG COMMUNICEERT?



NA 30-33 JAAR BEELDVORMING

BEHEERST DOOR

**VERHAALLIJNEN UIT HET VERLEDEN
EN
ONTKRACHTE NARRATIEVEN**

***LIJKEN* ONGEVOELIG VOOR CORRECTIE**

KOMEN GEEN STAP VERDER

BRON INFORMATIE

OORSPRONKELIJKE PRIMAIRE BRONNEN



LITERATUUR

- Eindrapport van de Raad voor de Luchtvaart 25 februari 1994 El Al 1862 4X-AXG
- Rapport van de Parlementaire Enquête 1999: Een beladen vlucht
- Air Safety Investigation: Michiel Schuurman, TU Delft (2023)
- “Ziek van de Ramp, of van het nieuws over de ramp”: promotie onderzoek dr. P. Vasterman (2004)
- Lijst van medische onderzoeken (zie website www.elal1862accidentinvestigation.nl)
- Flight Data Reconstruction NLR 2003
- Dossier ir. H.N. Wolleswinkel (2023), vooronderzoeker Raad voor de Luchtvaart 1992-1993
- Informatie primaire bronnen: lezing NVvL 26-01-1995 van de heren ir. H. Tigchelaar (senior engineering flight-testpilot RLD - vlieg-technische analyse), ir. Pim van Santen (Hoofd Luchtwaardigheid, RLD).
- Historisch Nieuwsblad speciale editie: Bijlmerramp complottheorieën ontrafeld (september 2024)
- **Primaire bronnen**
- Et cetera
- Opmerking: RLD opgeheven in 1999

**RAMPVLUCHT
EL AL 1862**

4 OKTOBER 1992 18:27:30

DE BIJLMERRAMP IN HET NIEUWS

RTL Nieuws, - 4 oktober 2017

<https://www.youtube.com/watch?v=XVQu9yEw0E8>

Interview voor Rijn IJssel college opleiding media met gevraagd hoor en wederhoor

[El Al 1862 Interview met Henk Pruis, onderzoeker van de vliegramp Bijlmermeer](#)

HET INFERNO





ONGEVALLENONDERZOEK

5 OKTOBER

- Formatie onderzoeksteam, Hoofddorp
- Vliegtuigconstructie, motoren, vliegtuigoperatie, CVR- en DFDR uitlezing, vliegtuigprestatie, verkeersleiding, hydraulische systemen en 'whatever is needed'
- Aanwijzing hangar 8 ongevallenonderzoek
- Coördinatie vanuit Hoofddorp
- Zoeken naar motoren op Gooimeer
- Onderdelen aanlevering in Hangar

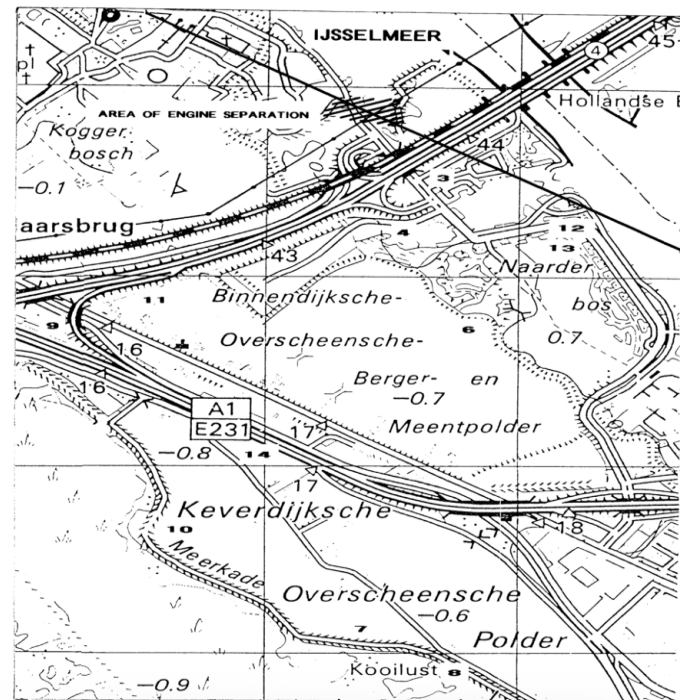
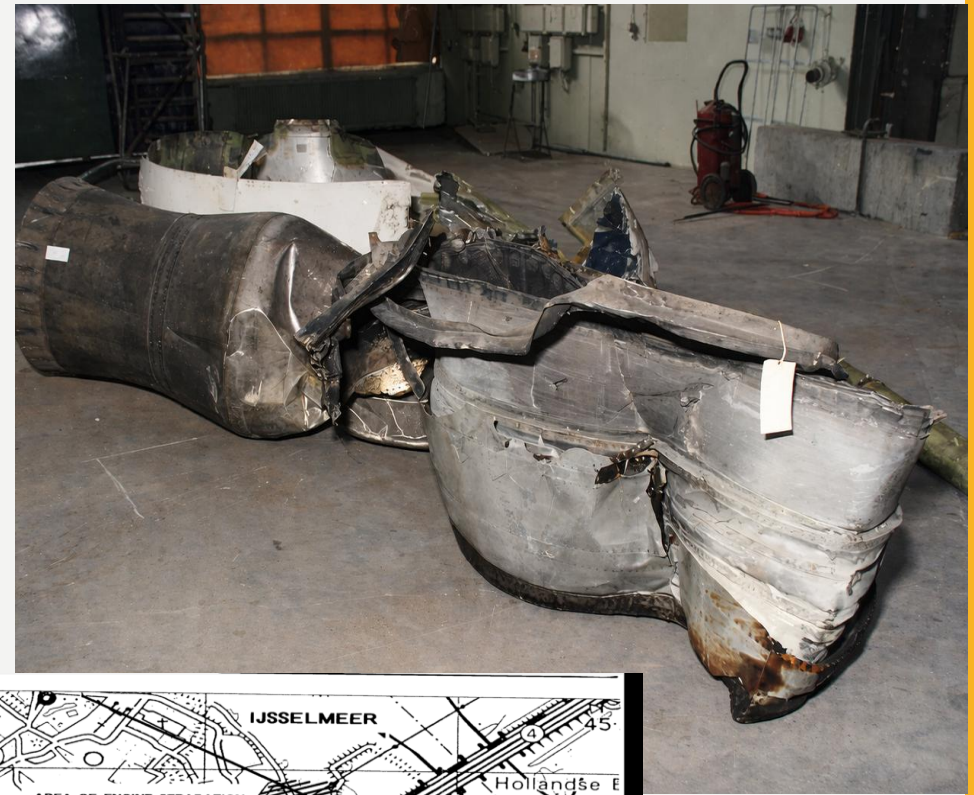

DAG 1 (WAT DEED IK?)

- Op het Gooimeer
- Naar hangar 8 SPL-Oost

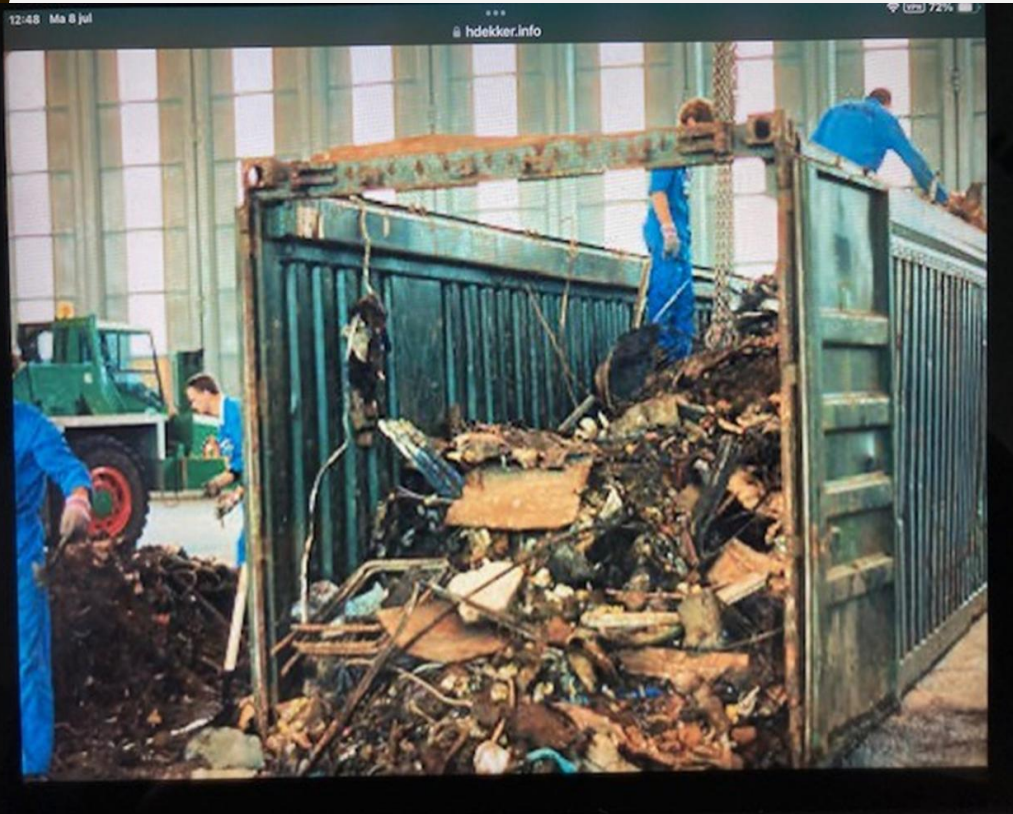

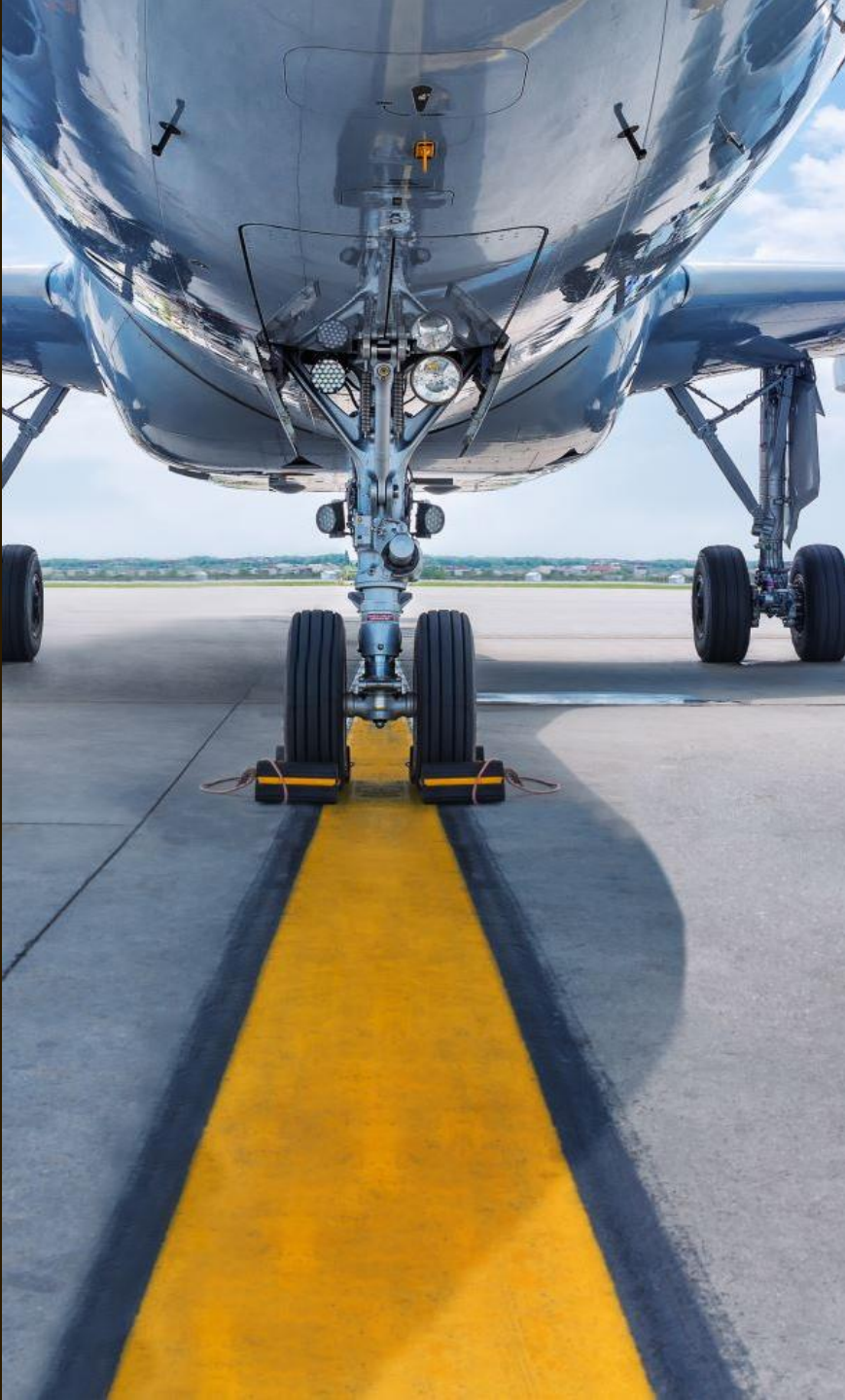

‘INVLIEGEN’ BETROKKENEN

- Luchtvaartmaatschappij EIAI
- Israelische Rijksluchtvaartdienst
- Vertegenwoordiging van de Israelische regering (commissie Lapidot)
- Vliegtuigfabrikant Boeing, motorfabrikant Pratt & Whitney
- Amerikaanse Luchtvaartdienst FAA, National Transport Safety Board

Anderen die op een of andere manier betrokken waren:

- Koninklijke Luchtmacht, Rijkspolitie, Marechaussee, Brandweer Schiphol, KLM GWK's en laboratoria, gerechtelijk laboratorium, RIT, RLD/medewerkers, transportbedrijven, Nederlands Luchtvaart Laboratorium, KLM Vliegdiens en Flight Safety, KLM flight simulator afdeling

VANAF 6 OKTOBER

- Afvoer met vrachtwagens naar H8 en vuilstort (!)
- Spontaan aanleveren door politie
- Geen gespecialiseerd luchtvaart personeel naar rampplek
- Wel gespecialiseerd luchtvaart personeel in H8
- Veel expertise die zich belangeloos aanmeldt

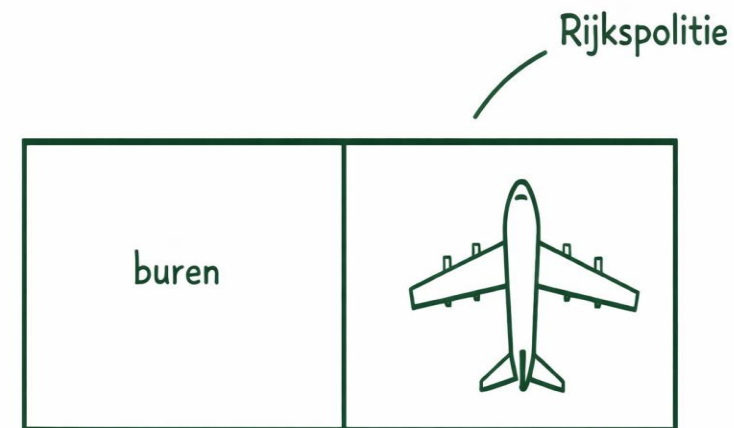

HANGAR 8

ORGANISATIE

- Dagelijkse briefing en debriefing onder leiding van vooronderzoeker
- Commissie Lapidot benoemt vertegenwoordigers die toezien op het hanteren van de procedures in diverse werkgroepen
- Besluit Burgemeester van Amsterdam dat de Bijlmer aan het eind van de week opgeruimd moet zijn



PARTY SYSTEM

BRON: IR. M. SCHUURMAN TU DELFT, AIR SAFETY INVESTIGATION

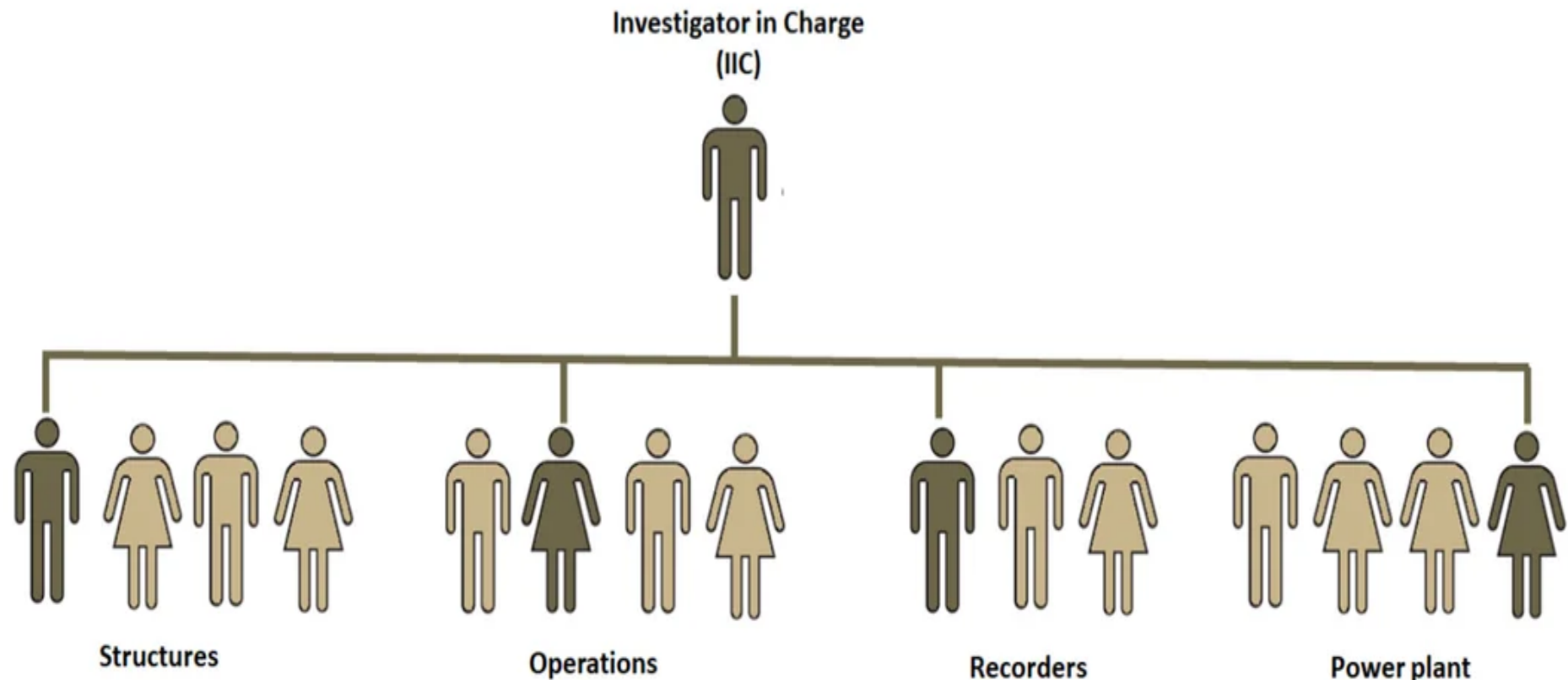

Figure 1.6: Overview of the “party system” with the Investigator in Charge (IIC) leading the investigation. The group chairpersons are each responsible for a specific investigative task. Each chairperson is assisted by a group of experts.

7 OKTOBER

- Vondst Digital Flight Data Recorder in H8
- Vondst eerste verarmd uranium balansgewichten in H8
- RLD personeel wordt gevraagd om op basis van vrijwilligheid alle verarmd uranium balansgewichten op de vuilstortplaatsen te vinden
- 3000 ton aan materiaal wordt 'omgekeerd'



1. Hangar 8 buitenkant (Schiphol-Oost)



P152224

CAUTION: HAZARDOUS MATERIAL
NO PERSON TOTAL ALLOWED
SEC 65 B524PB



FASEN IN HET ONDERZOEK

- Fact-finding
- Analyse
- Hypothese vorming
- Oorzaak, aanbevelingen
- Rapport van vooronderzoek
- Behandelen vooronderzoek, consensus, afwijkende zienswijzen (10-93)
- Eindrapport Raad (4-94)
- Tegelijkertijd: is de B747 wel veilig genoeg om te blijven vliegen?

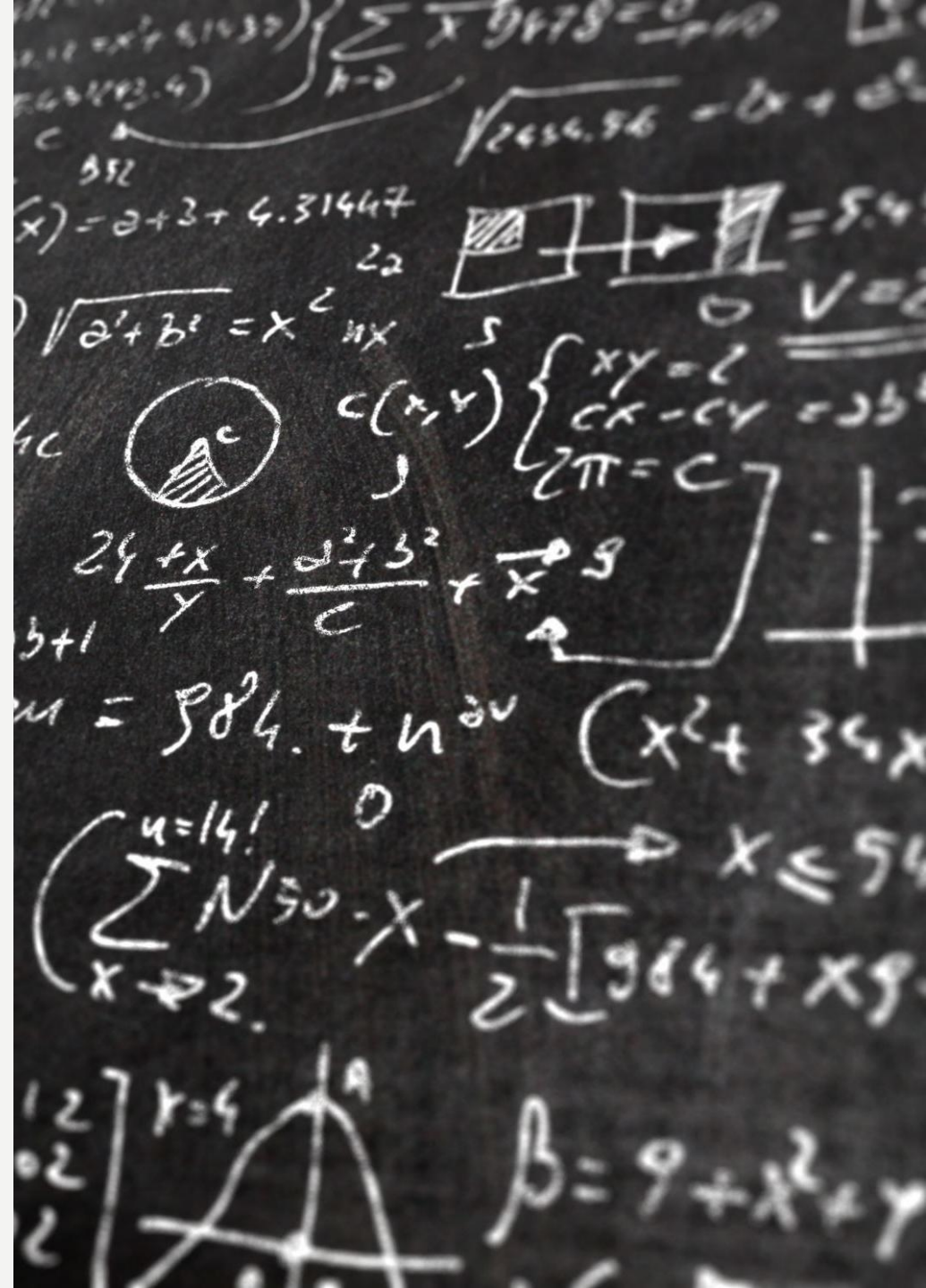

EEN GAPEND GAT



ONDERZOEK OP DE RAMP LOCATIE



DE MOTOREN



Er kwamen al snel berichten binnen dat er maar twee motoren in de Bijlmermeer op de ramplocatie te vinden waren. De discs van één van de motoren zijn hieronder duidelijk te herkennen.

DE WERKWIJZE?

<https://www.youtube.com/watch?v=UBXtoVWq-fMY>

HANGAR 8 - DE EERSTE AANVOER

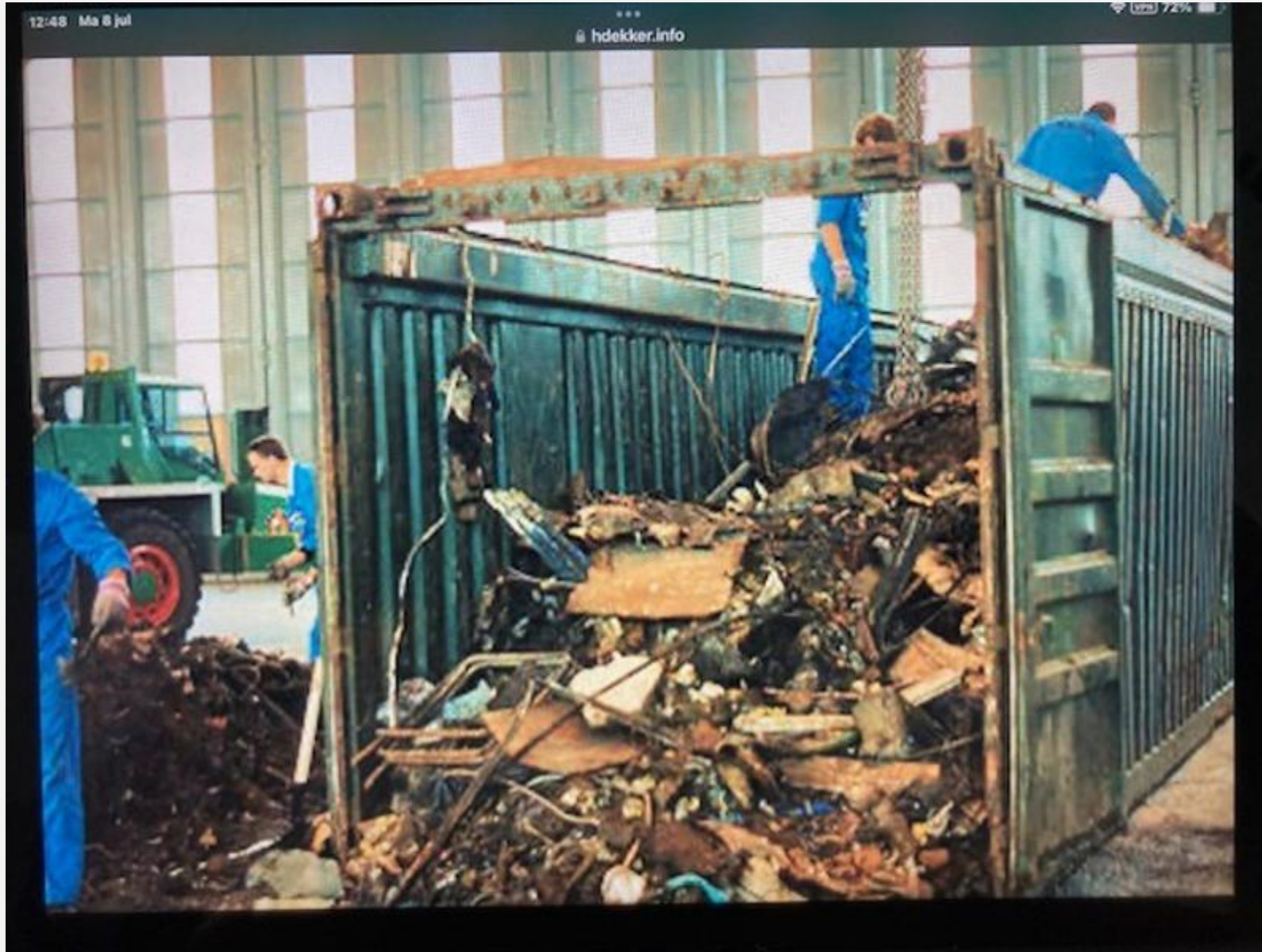

HANGAR 8



De hangar werd speciaal ingericht voor het sorteren, analyseren en reconstrueren van de brokstukken van het vliegtuig.



Hangar 8 werd het zenuwcentrum waar nationale en internationale deskundigen samenwerkten om de oorzaak van de ramp te achterhalen en waar belangrijke vondsten, zoals van de Digital Flight Data Recorder (DFDR) en balansgewichten van verarmd uranium, werden gedaan.

MOTOR NO. 3

Motor #3 in hangar 8. Er is duidelijk te zien dat de tippen van de fan-bladen zijn beschadigd. Bij het separeren van de motoren was er een groot gyroscopisch moment waardoor de tippen in de motorinlaat invraten (fan rub). Fan bladen buigen naar voren.



MOTOR NO. 4

Motor #4, hangar 8. Het is duidelijk te zien dat de tippen van de fanbladen van motor #4 niet zo beschadigd zijn als de tippen van motor nummer #3. De gyroscopische momenten en de fanrub speelde een kleinere rol bij de separatie van motor nummer #4. De vervormde fanbladen aan de onderkant zijn een gevolg van de klap op het water bij het neerkomen.







**DRUK DIT
MAAR
'ACHTEROVER!**

WAT ZIE JE HIER?

Hier past een stuk van de voorkant van de vleugel op de pylon van een motor. Er was sprake van contact / schuren van de pylon tegen de vleugelvoorrand dat nader onderzocht moest worden.



WAT GEBEURT ER?

BEELDVOORMING

**VAN BUITEN NAAR
BINNEN KIJKEN
WAT GEBEURT DAAR?**



**VAN BINNEN NAAR
BUITEN KIJKEN
WAT ZIEN WE GEBEUREN?**



DE ROUTE

4 oktober 1992

18.22 uur

El Al vracht-Boeing 747,
New York - Tel Aviv stijgt op
na tussenstop Schiphol, met
4 personen aan boord.



1

2

3

4

Motor 3 breekt
af en slaat tegen
motor 4.

Almere

AMSTER DAM

Bijlmermeer

Naarden

Hilversum

Buiten-
veldertbaan

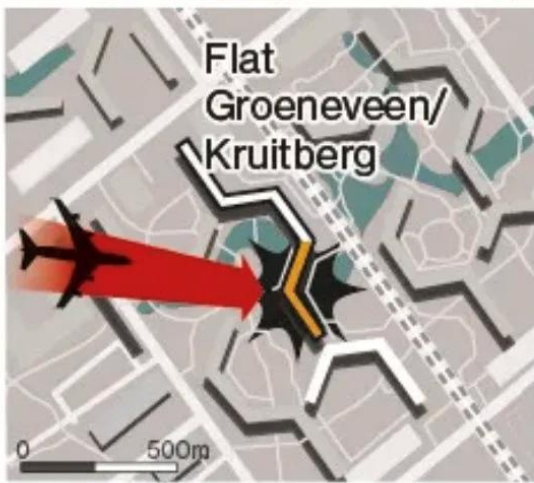

18.35 uur

Toestel
onbestuurbaar,
boort zich in flats:

43 doden

Wil landen op
Buitenveldertbaan.
Moet daarvoor
extra ronde maken.

DE ROUTE

5-8 OKTOBER 1992: +/- 100 METER, +/- 0,5 SECONDE

DOSSIER RAAD VOOR DE LUCHTVAART 2108 NATIONAAL ARCHIEF

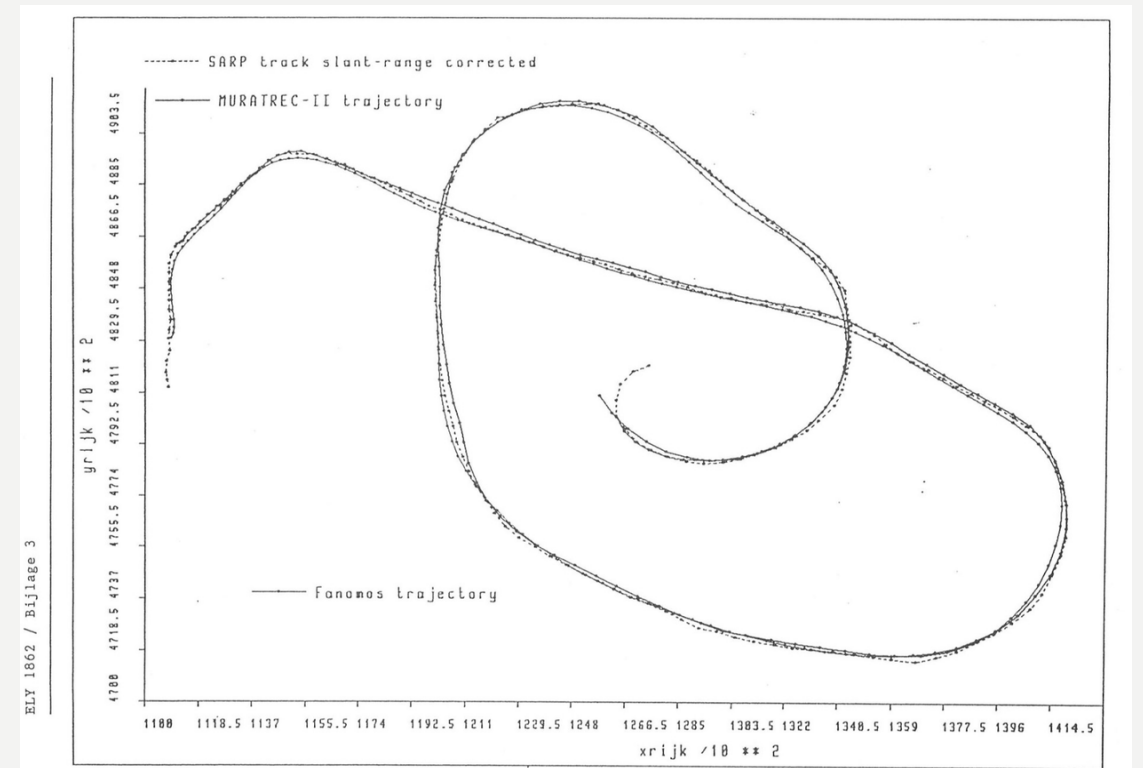
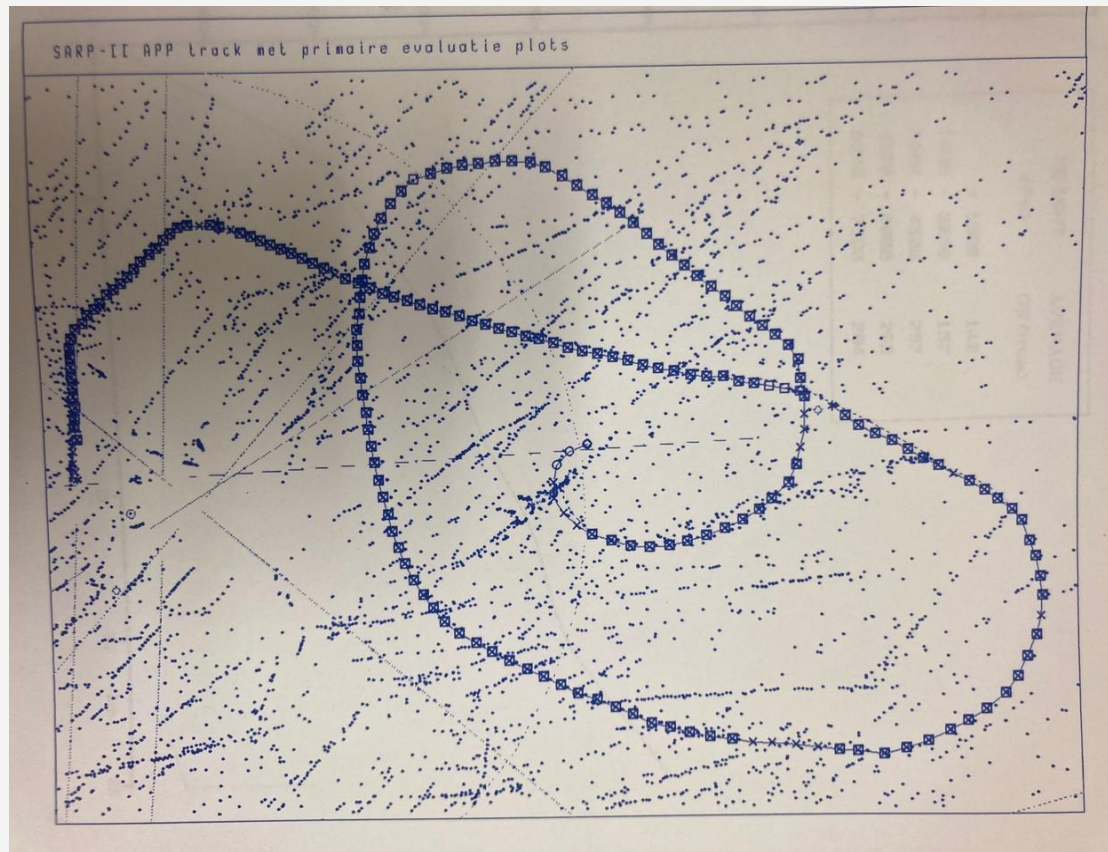

DE WORSTELING VAN JOURNALIST DEKKER

NATIONAAL ARCHIEF DOSSIER VAN GIJZEL

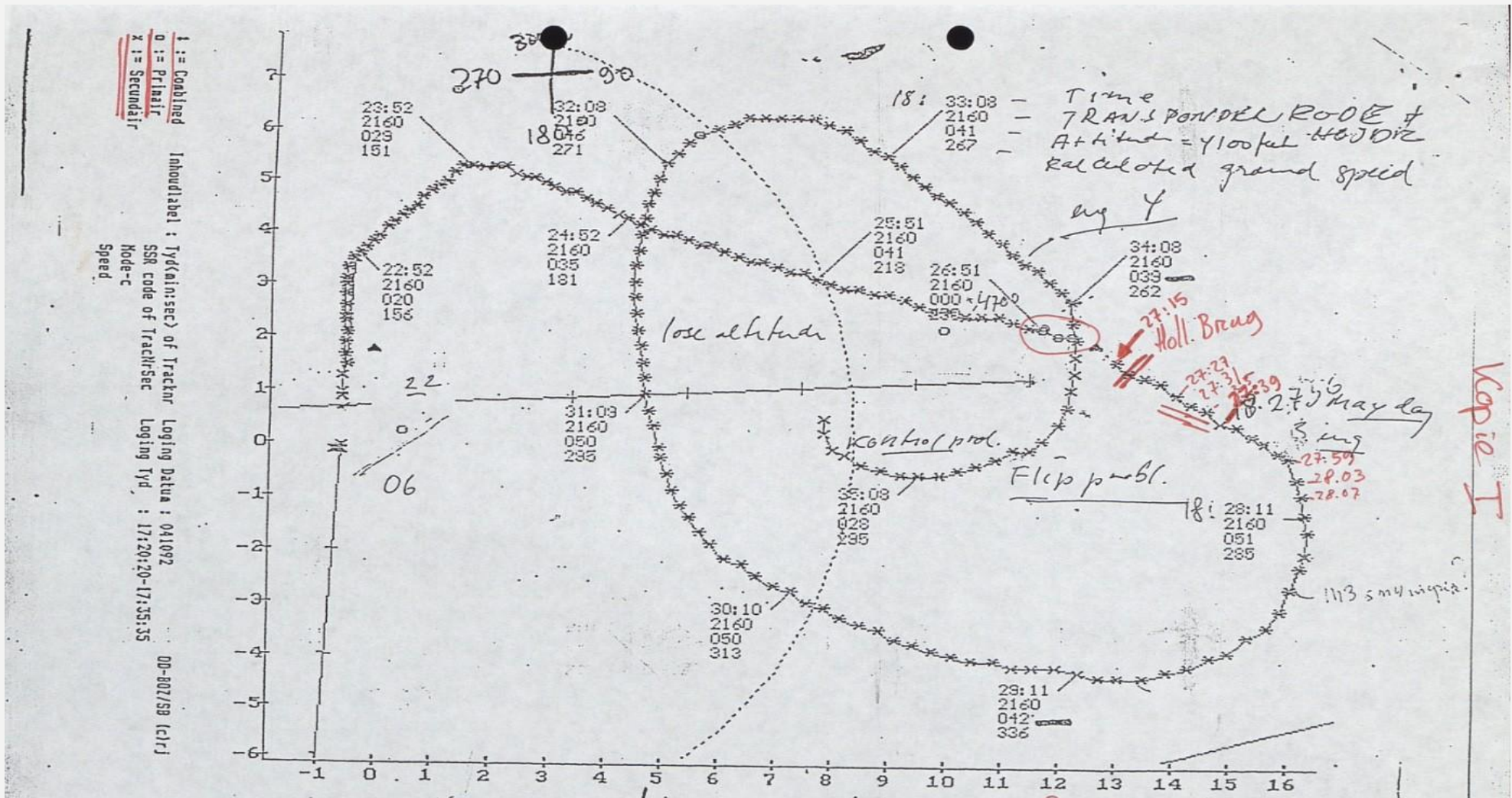

Kopie I

34:08 3900 voet } = 1100 voet/minuut
 35:08 2800 ~
 Bij pyle of eender breken motoren of want: vóór Holl. Brug!

Bij 26:51 - 55 - 59 werkt transponder niet. Waarom?
 Bij 27:27 - 31 - 35 etc werkt transponder wel. Hoe kan dat?

HET TIJDSVERSCHIL ATC – DFDR (39X)

28:11-27:49 = 22 SECONDEN

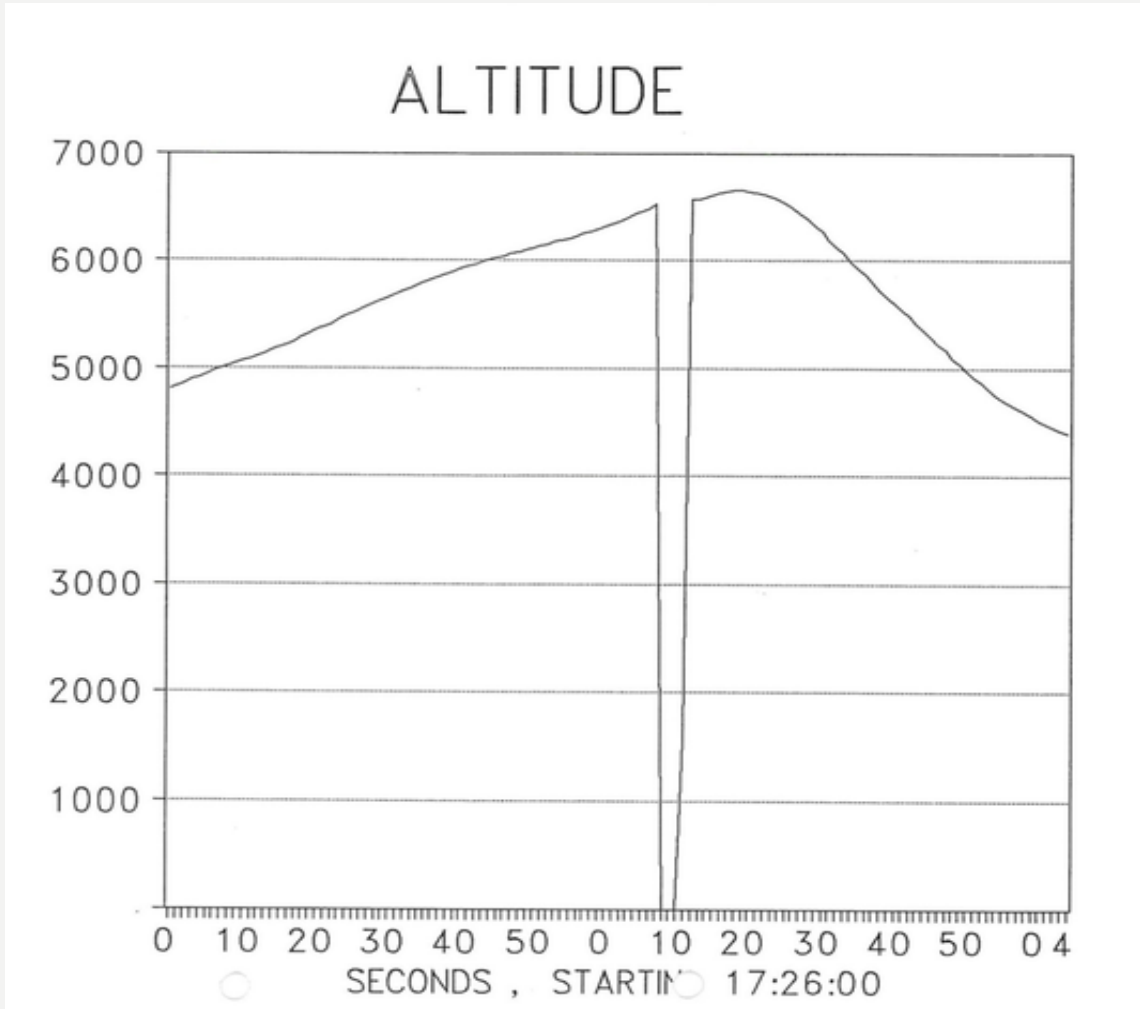
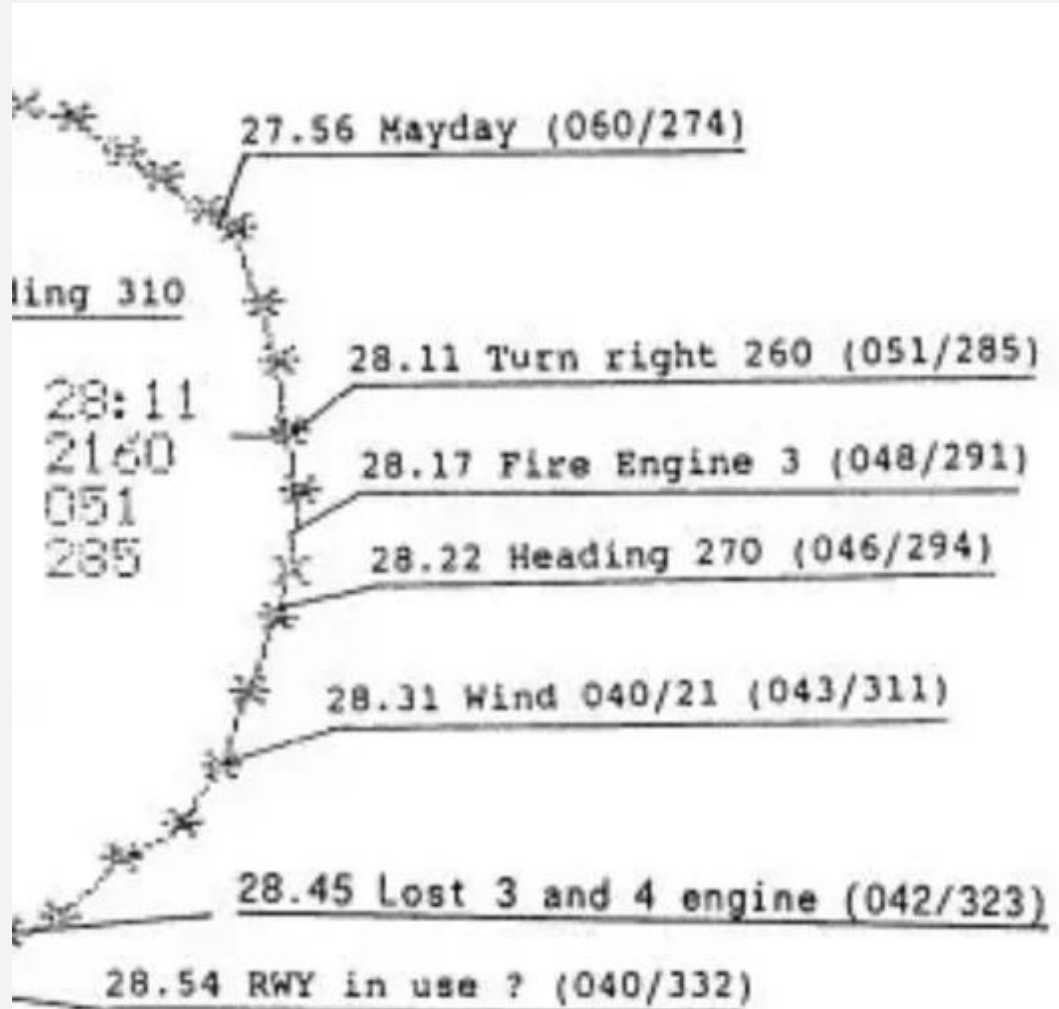

TIJDVERSCHIL, HOOGTE, ETC. (DOSSIER 2108 UIT 2.16.107 N.A.)

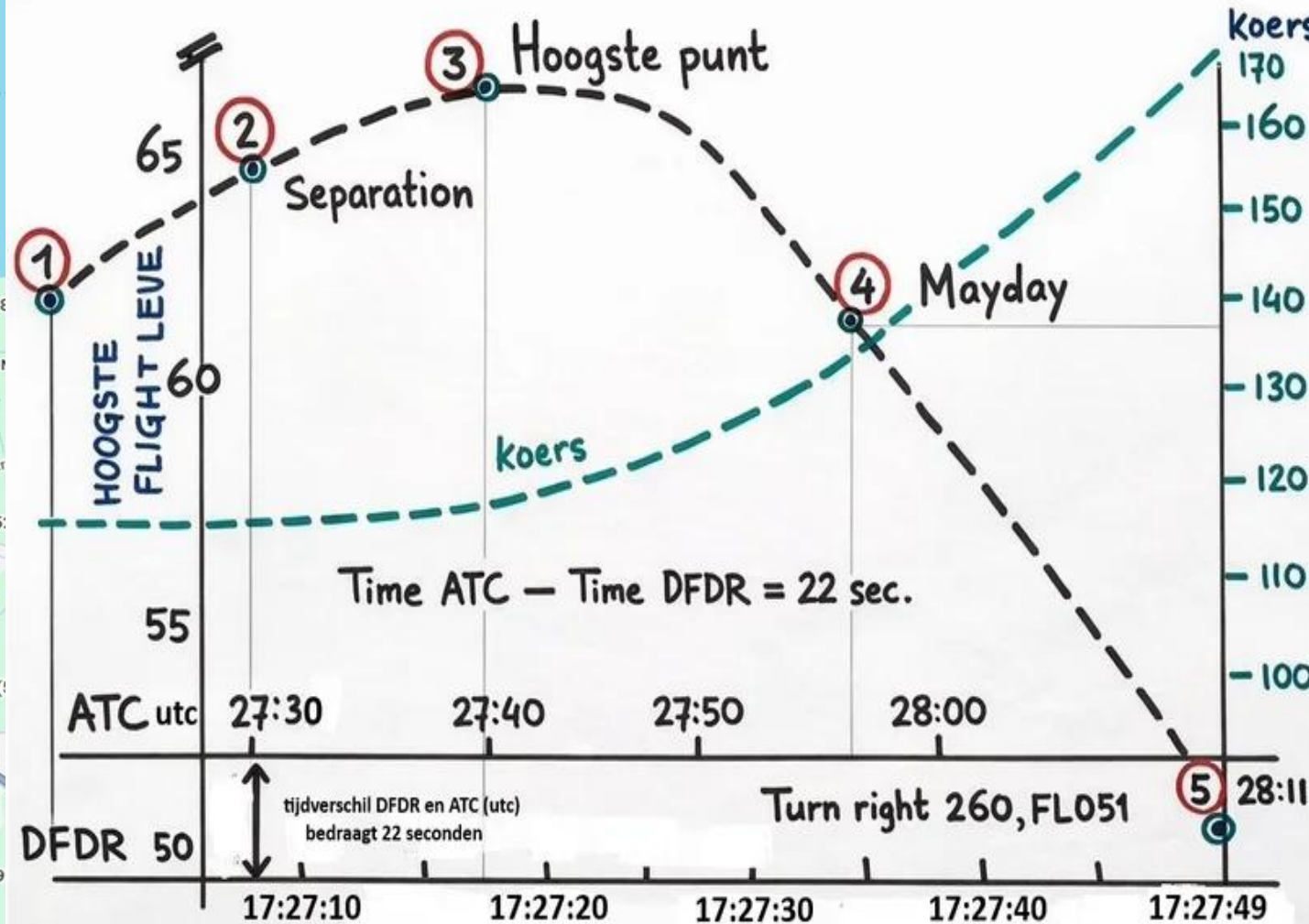

DE ROUTE VOLGENS V.F. DEKKER

DAGBLAD TROUW, GDGD

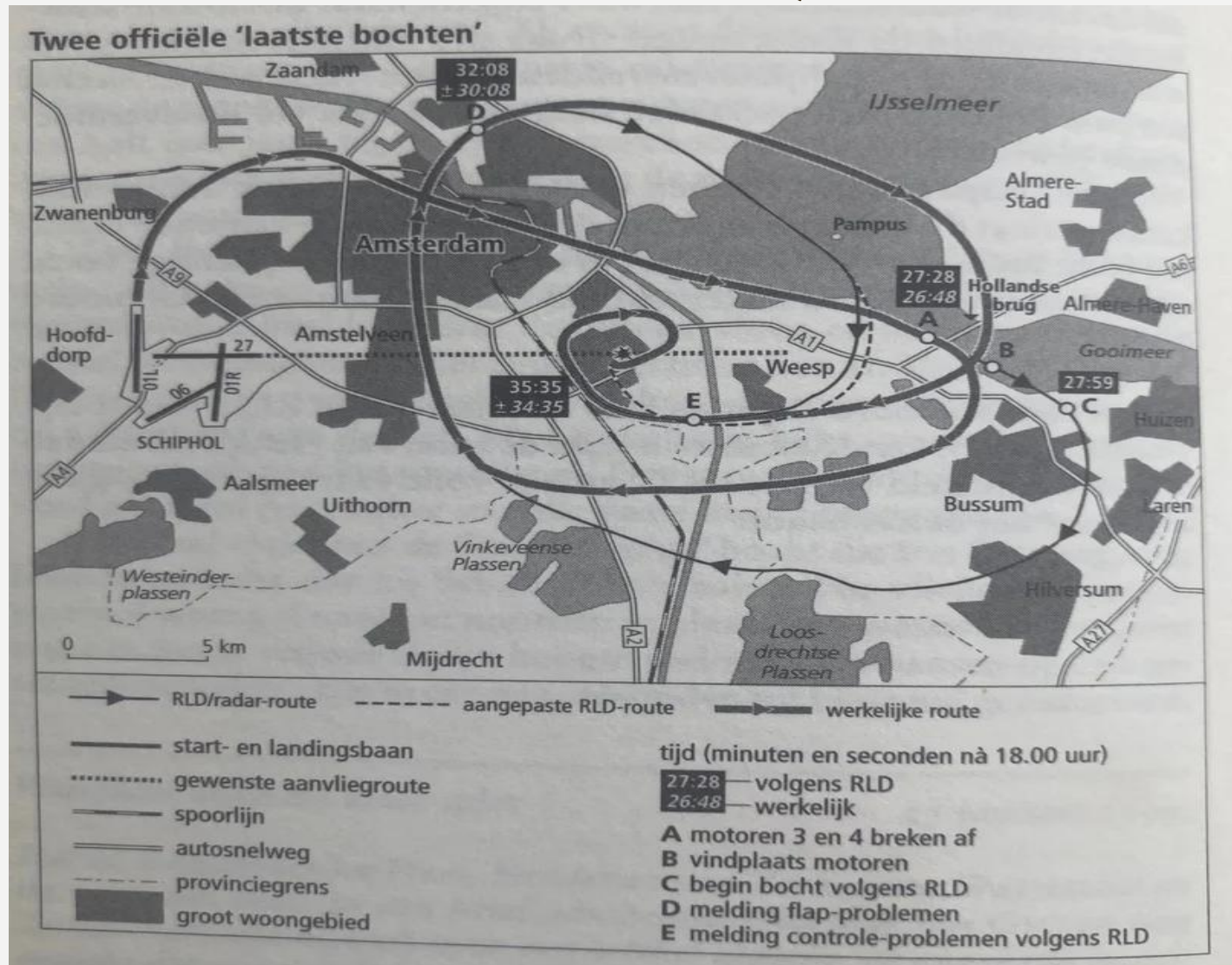

2. STILTE EN RUST RONDOM HET ONDERZOEK

pm; Vincent; kaartje van RLD volgens de radar (5-10) kwam niet overeen met FDR (15-10) dus fraude. Jij zou van een RLD-er hebben gehoord dat er radarbeelden waren waarop je kon zien dat de motoren waren afgebroken. Daar is Vincent verder mee gegaan.

Het eerste artikel in de pers dat twijfels over het onderzoek van BVO naar voren bracht kwam op 4 november in Trouw. 'Blamerende balans van RLD-onderzoek.' 'De onthulling vandaag in Trouw dat de verkeersleiders op Schiphol op hun radar hebben gezien hoe op 4 oktober stukken van de noodlots-Boeing van El Al afvielen, doet opnieuw twijfels rijzen over de rol van de Rijksluchtvaartdienst,' schreef Vincent Dekker. Die dag zat ik met ondermeer Feenstra en De Jong in het Kurhaus, op

Pierre, ik moet een aanleiding hebben, de media moeten de zaak op de agenda zetten, want als ik er weer mee kom, dan zeggen ze: daar heb je hem weer. Ook Rob was een eenling, net als ik. En wat doen eenlingen? Die zoeken lotgenoten. Ik heb contact gezocht met **Vincent Dekker** van Trouw, die van zijn krant tenminste nog wel een half jaar de tijd kreeg. Zo heeft zich een clubje gevormd, met jongens van Nova, een jongen van het Limburgs Dagblad, een jongen van een Duitse krant. Soms komt er een Israëliische journalist over. Een club van journalistieke desperado's: wij wisten alles en de rest van de wereld begreep het maar niet. We zijn informatie gaan



CONTINUED AIRWORTHINESS

**BEHOUD VAN LUCHTWAARDIGHEID
WERELDVLOOT (950 X B747)**

NA HET ONGEVAL - EERSTE BEVINDINGEN?

- 5 oktober Service Bulletin van Boeing – problemen waren bekend
- Vele meldingen: fuse-pinnen – wereldwijd probleem
- Luchtruim sluiten voor B747 vrachtvliegtuigen? Of: grounding wereldvloot?
- Continued airworthiness ... nog >900 vliegtuigen wereldwijd in operatie
- Verscherpte inspectie regime fuse-pinnen: tijd/cycles

Vragen

- Hoe controle verlies na 8 minuten vliegen?
- Was toestel nog wel goed bestuurbaar?
- Keuzen landingsbaan 27 met rugwind 070 / 22 knopen verstandig?
- Vliegen over bebouwd gebied...verstandig?

RESULTATEN VOORONDERZOEK?

- Er worden 'breekbouten' gevonden met vermoeidheidsverschijnselen
- Geen aanwijzingen voor terroristische aanslag
- Geen aanwijzingen voor vogelaanvaring
- Geen aanwijzingen voor defecten van de motoren
- **Maar:** inmiddels blijken er veel meldingen ontvangen te worden van B747's met scheefhangende motoren



VERDERE ANALYSE

- Hoe konden de bouten afbreken?
- Hoe gedroeg het vliegtuig zich?
- Vliegen over bewoond gebied in noodgevallen?



RAPPORT VAN VOORONDERZOEK

- Oktober 1993
- ICAO Annex 13 onderzoek...groepsproces
- Overeenstemming...of een discenting opinion!
- Onderzoek door onafhankelijke Raad voor de Luchtvaart
- Eindrapport eind februari 1994

• Vracht: vlg. ICAO en IATA geclassificeerd

- 1,8 % gevaarlijke stoffen
- 84,5 % niet gevaarlijke lading
- 20 ton, gedocumenteerd als niet gevaarlijk
- 3,5 % militair niet gevaarlijk

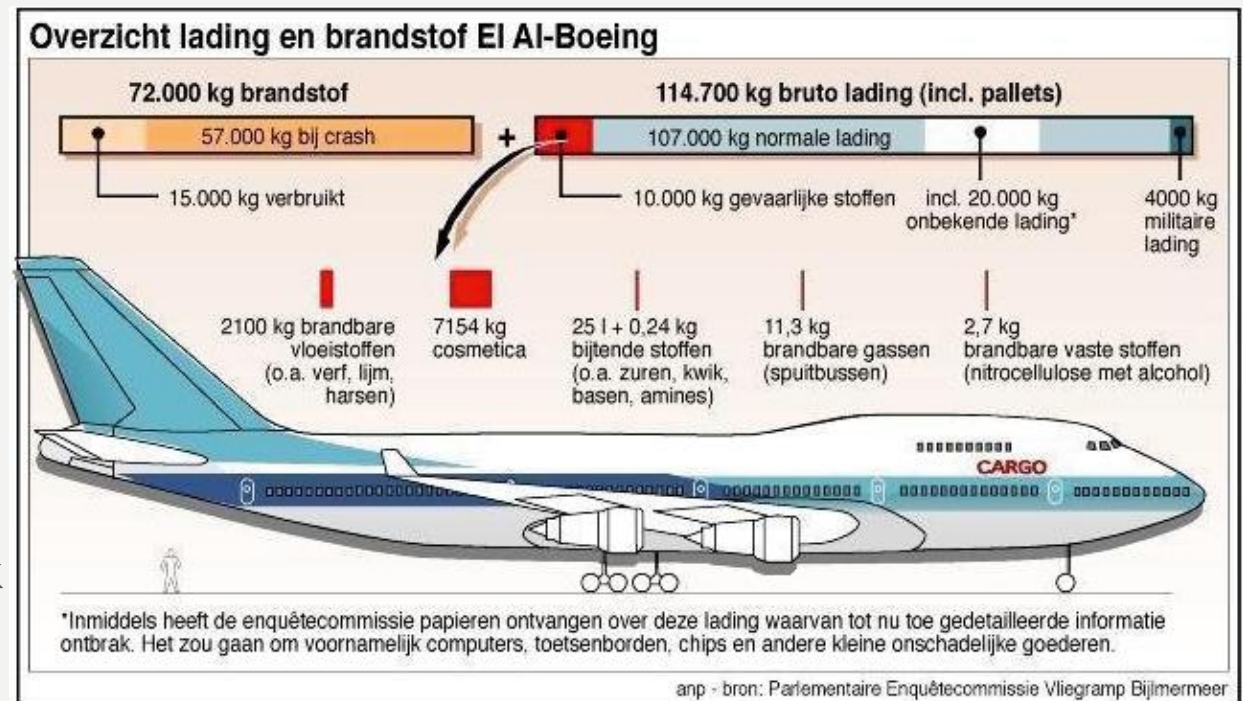

EINDRAPPORT - FEBRUARI 1994



Uiteindelijk overeenkomst over de hoofdoorzaak van de ramp en over de manier waarop de bemanning de controle over het vliegtuig boven de Bijlmer was verloren



Behandeling rapport van vooronderzoek in het openbaar in oktober 1993 op advies van de top van VenW



Eindrapport februari 1994



Boeing committeert zich aan verbetering van de motorophanging van de 747 vloot



Er volgen vele aanbevelingen in het eindrapport, o.a. m.b.t. de veiligheid van omwonenden



CASE CLOSED?.....

DE OORZAAK

- 1) TECHNIEK**
- 2) OPERATIE**

TECHNISCH

A close-up photograph of a mechanical assembly, possibly an engine or motor. A piece of brown cardboard is taped to the metal surface with a yellow string. The cardboard has the handwritten text "15hoek Gooimeer #3" in blue ink. The metal parts are dark and show signs of wear and rust. There are several red screws visible in the background. The image has a white, wavy border on the left side.

15hoek
Gooimeer #3

**PRIMAIR: DE TECHNIEK DIE FAALDE
SECUNDAIR: HET VERLIES AAN CONTROLE**

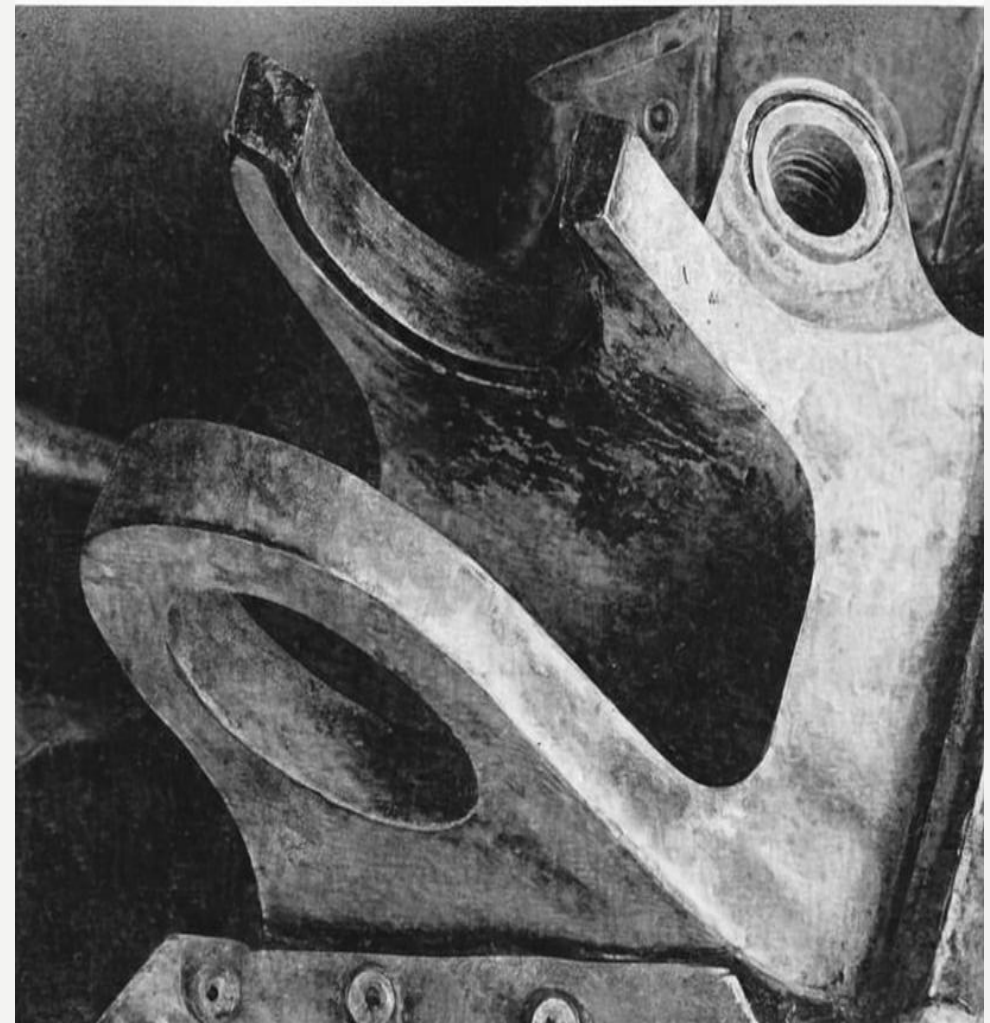
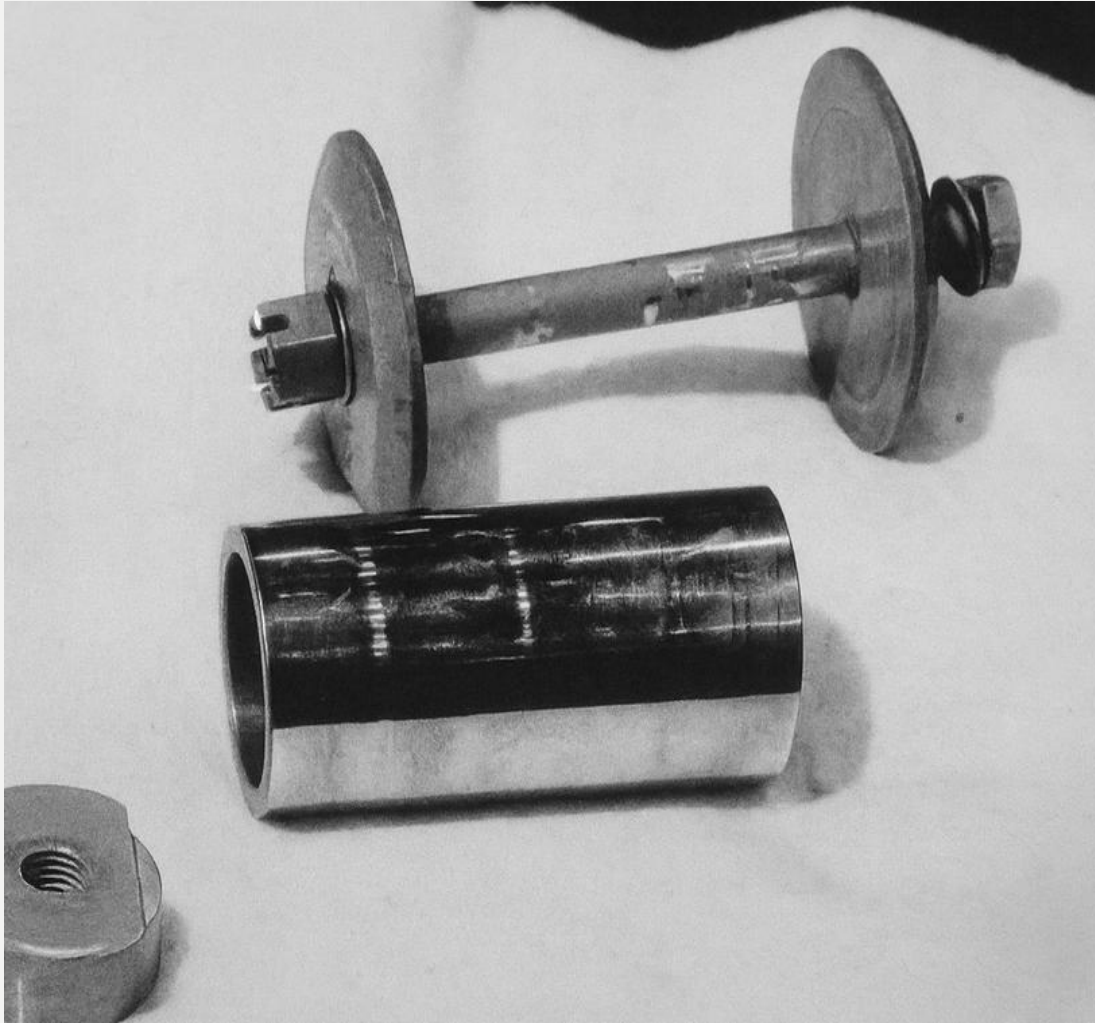

FUSE-PINNEN = BREEKBOUTEN BEDOELD OM TE BREKEN

INBOARD MIDSPAR FUSE PIN COMPARISON

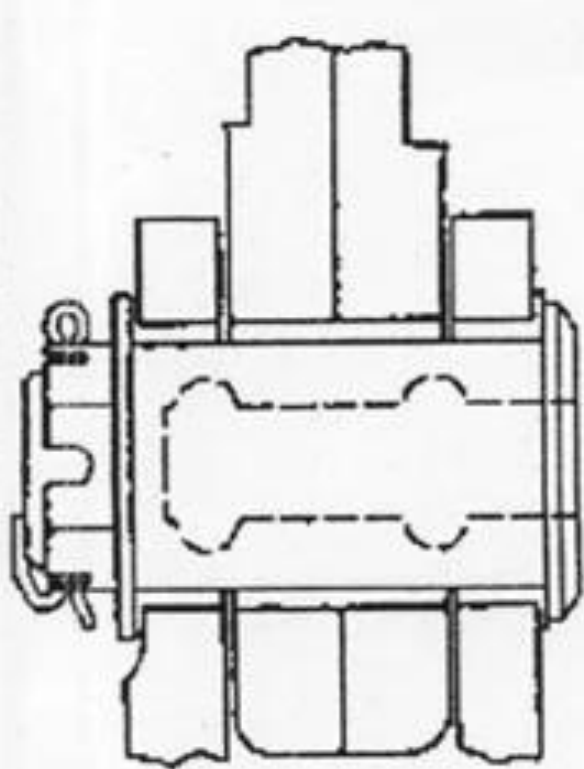

BOTTLE BORE PIN

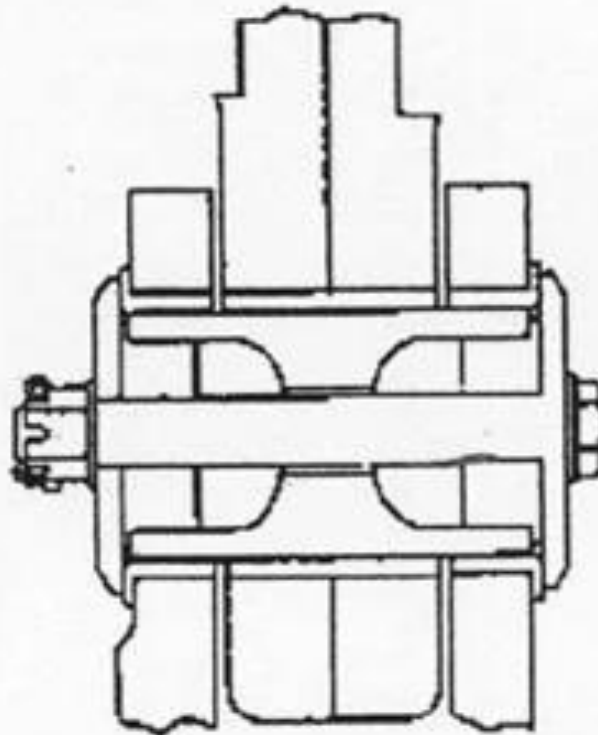

BULKHEAD PIN

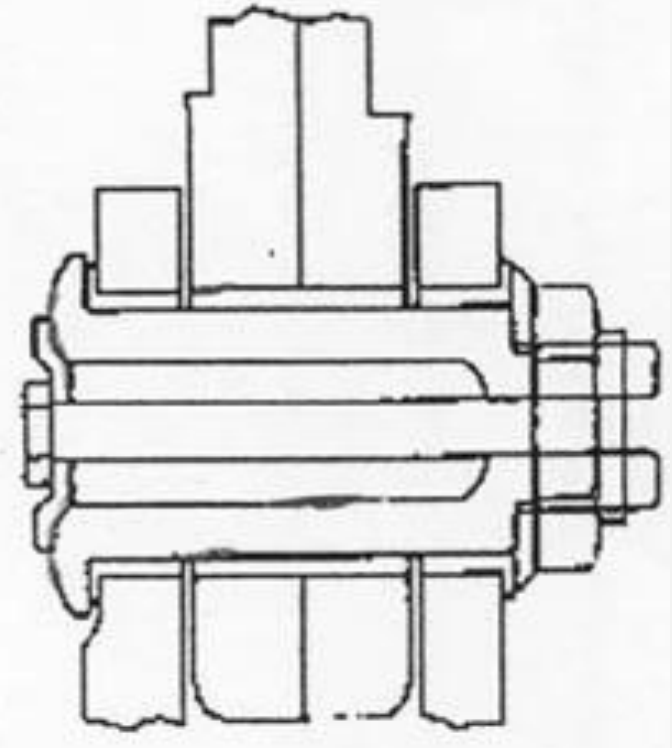

STRAIGHT BORE PIN

DE TECHNIEK DIE FAALDE

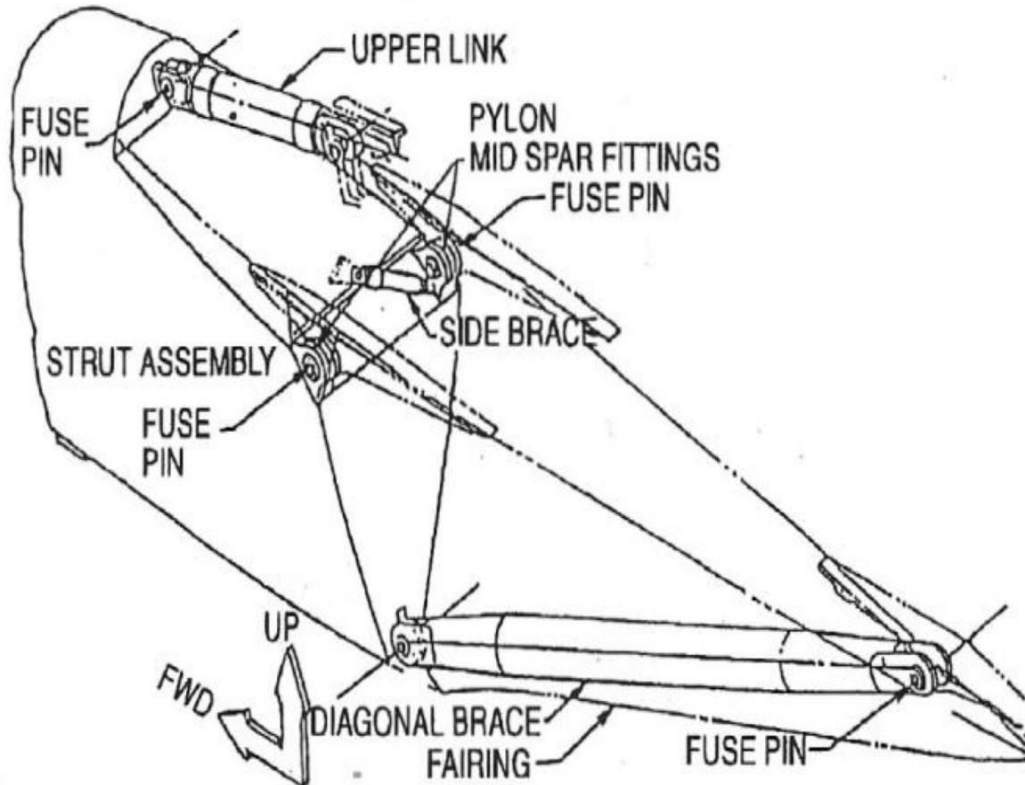

Fig. 1 Pylon to wing attachments RH wing

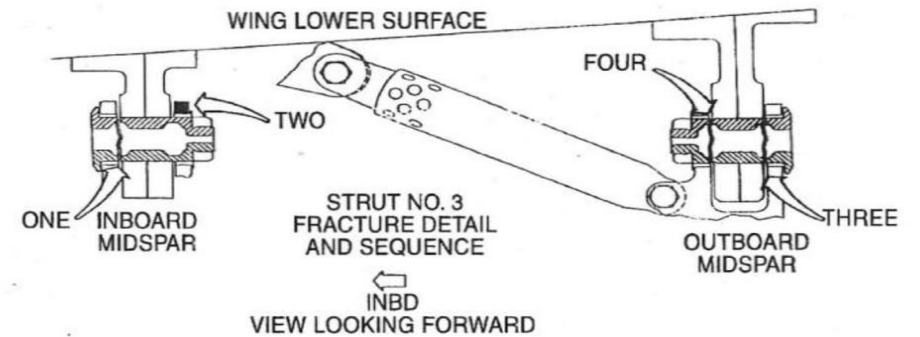
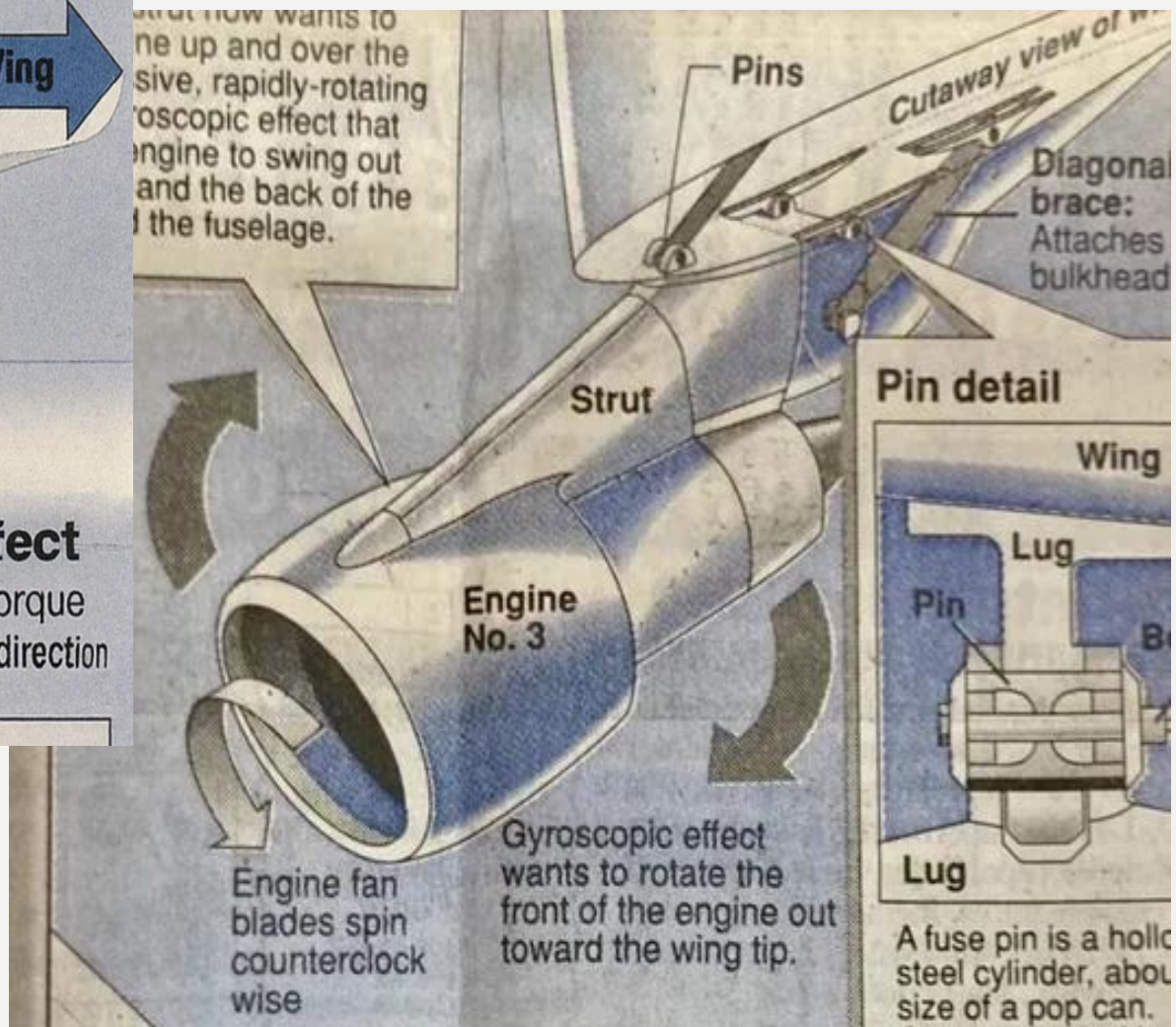
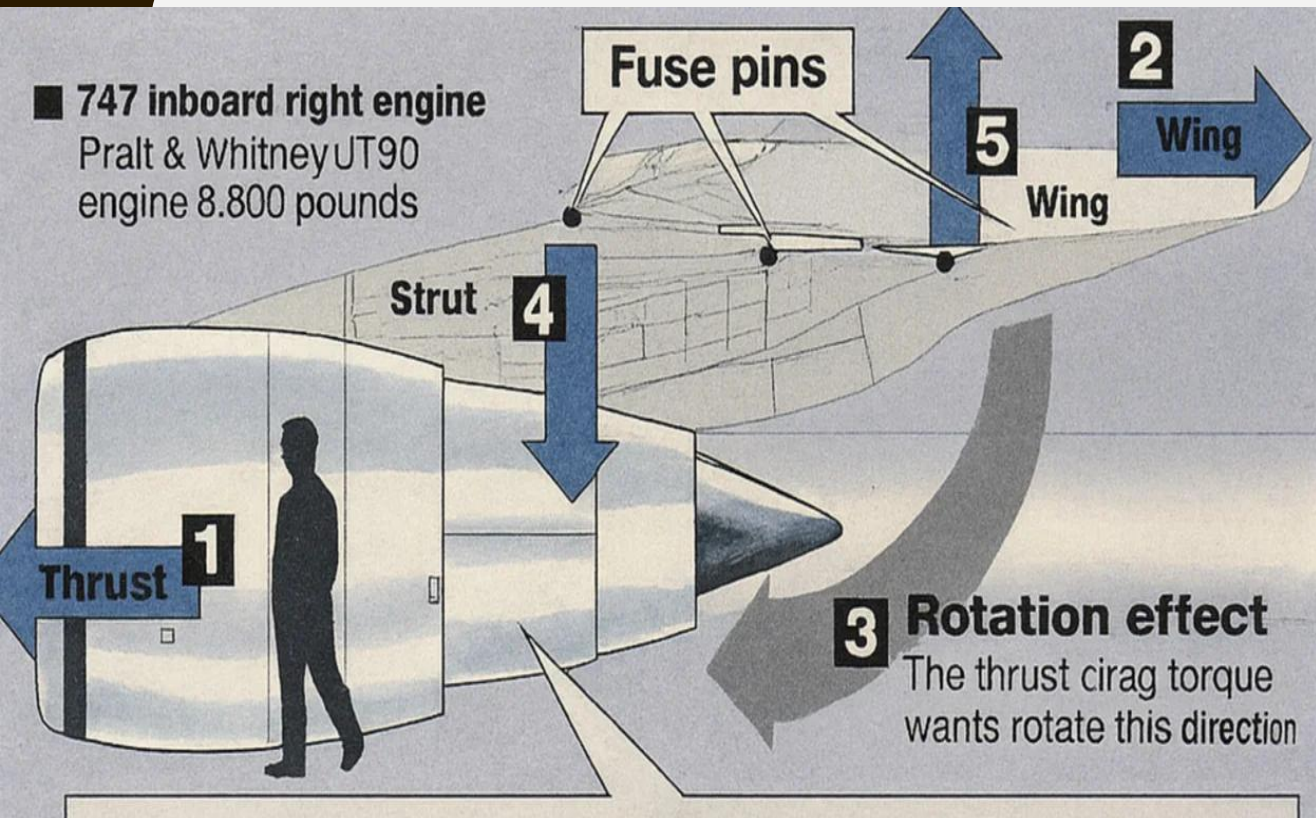

Fig. 3 Probable separation sequence

Therefore the scenario which is most likely, is (1) a fracture initiated by a fatigue crack of the shear face of the inboard midspar fuse pin. This was followed by (2) sequential failure of the outboard lug of the inboard midspar fitting. Then (3) the outboard shear face. Finally (4) the inboard shear face of the outboard midspar fuse pin (see Fig. 3 and 4). The subsequent engine/pylon separation occurred during the flight out of Schiphol Airport at 6500 feet altitude and at an IAS of 267 knots.

HET SEPARATIESCENARIO



HET SEPARATIESCENARIO

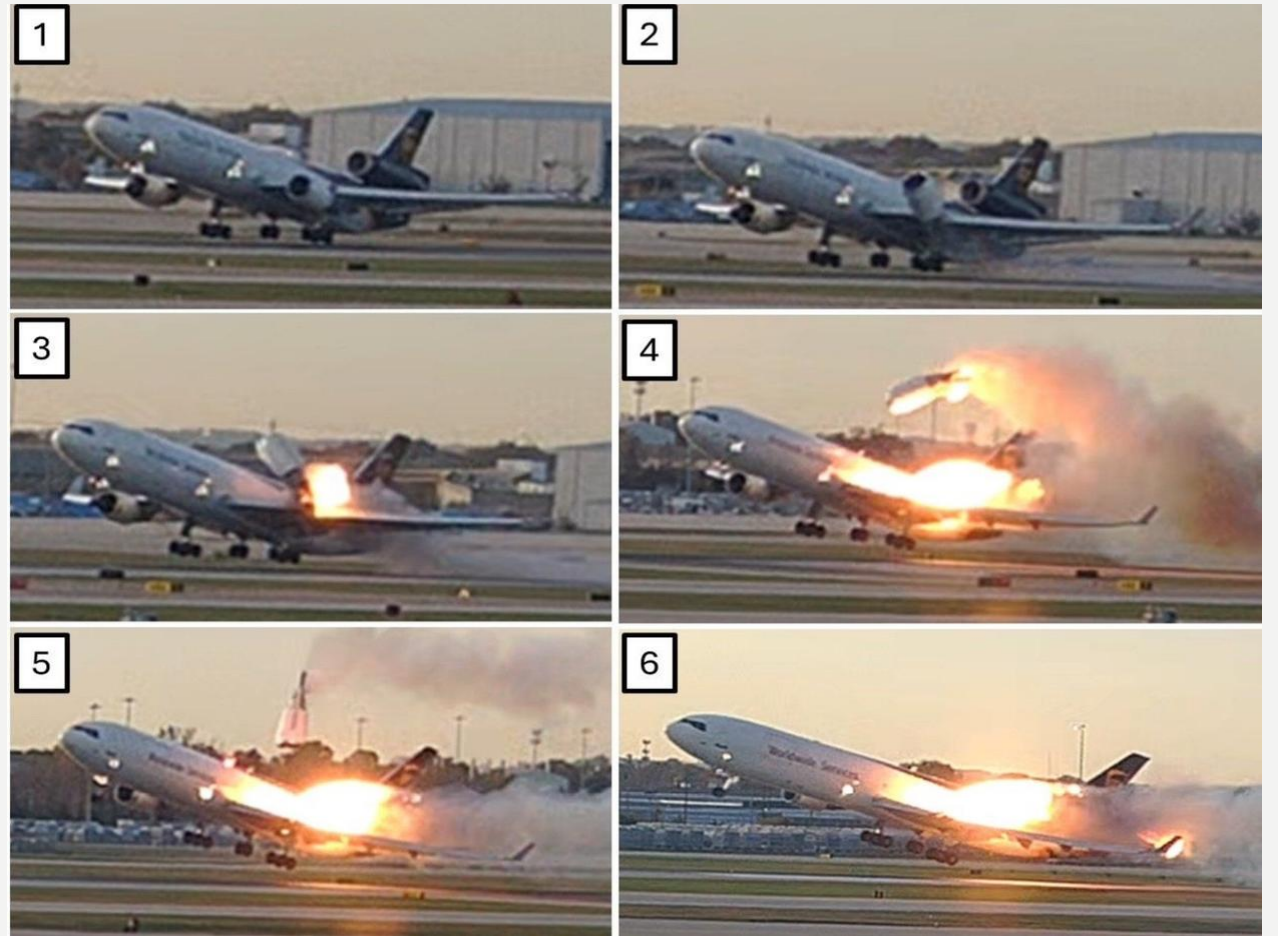
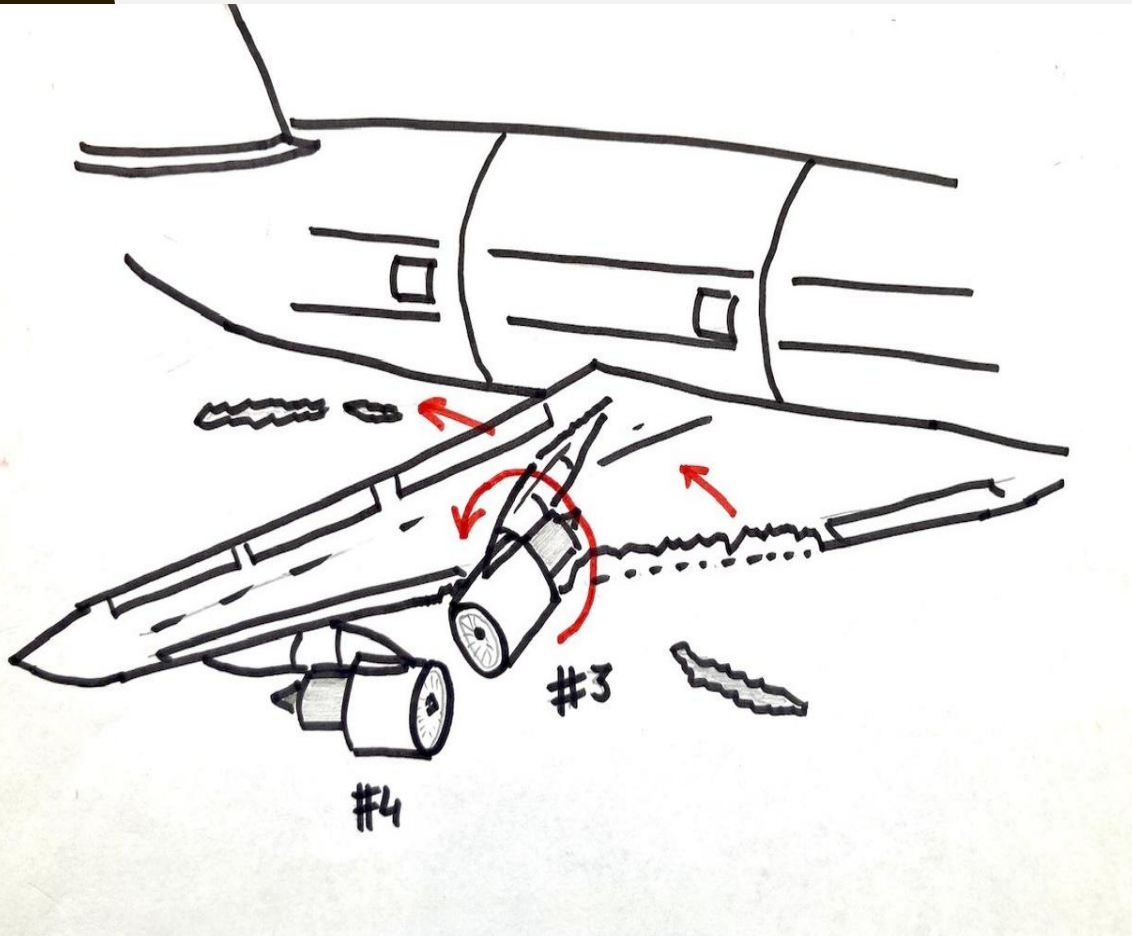



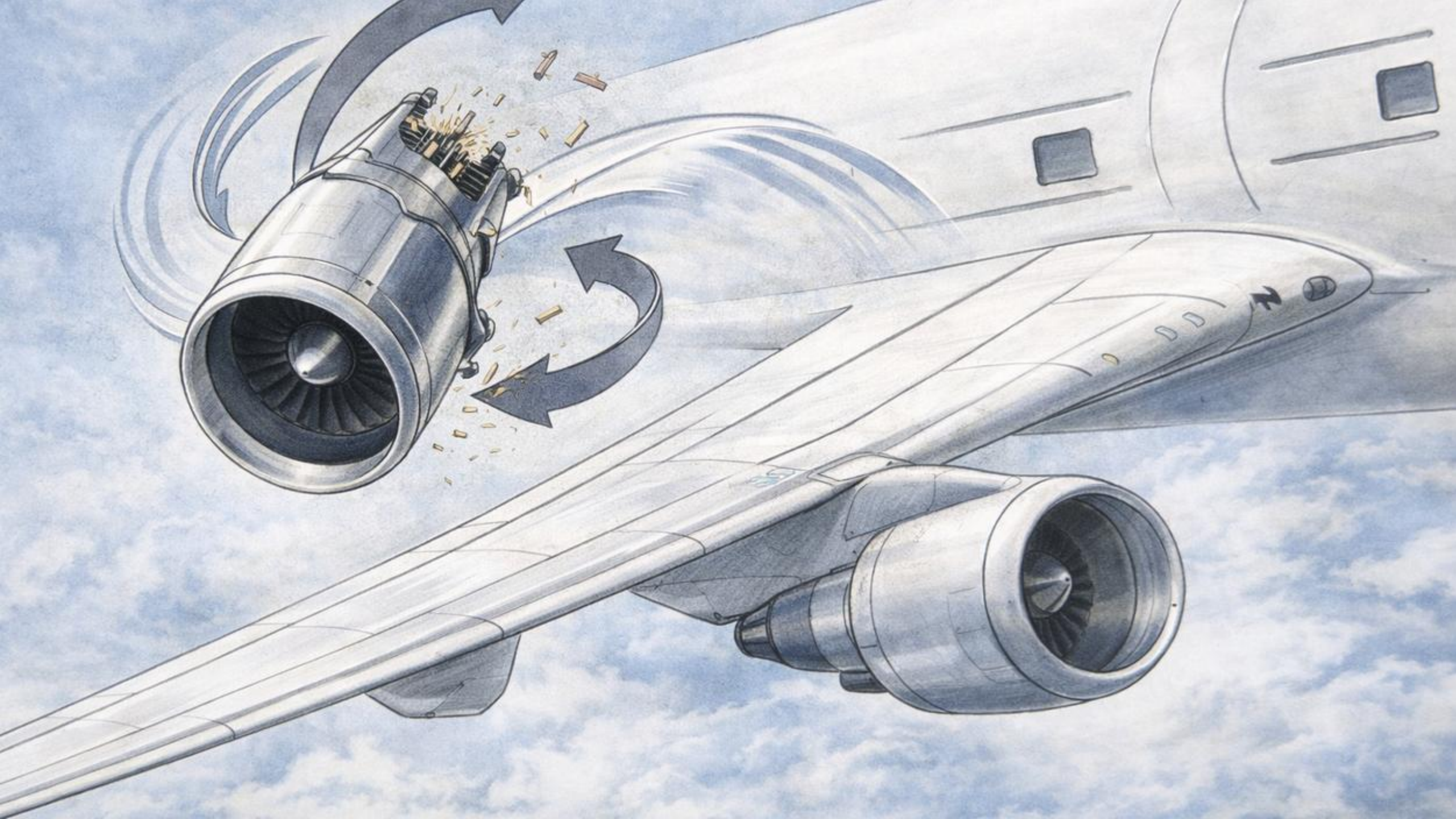

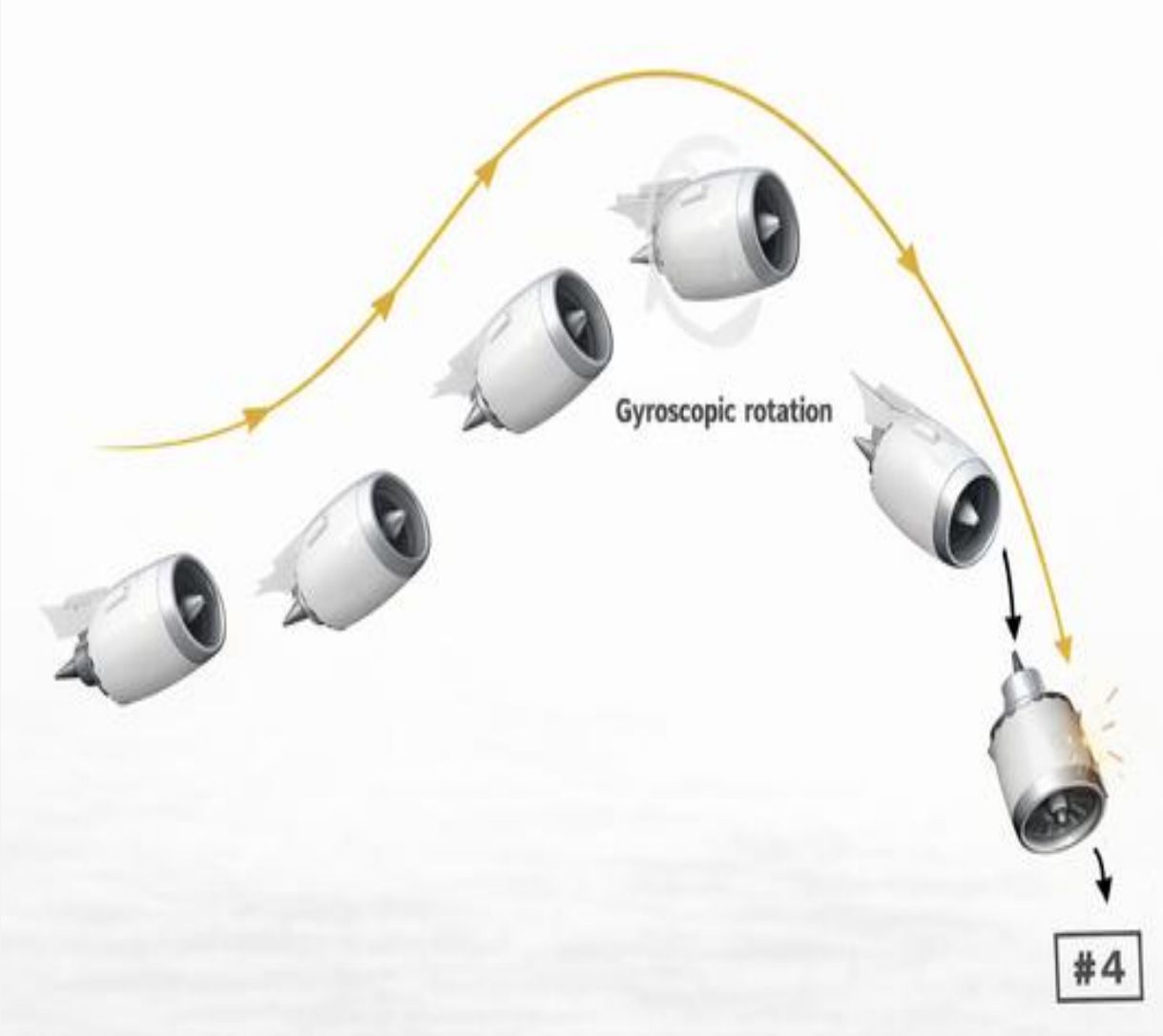

SCHADE AAN DE VLEUGELVOORRAND



OPERATIONEEL

SECUNDAIR: "CONTROL LOSS" SCENARIO

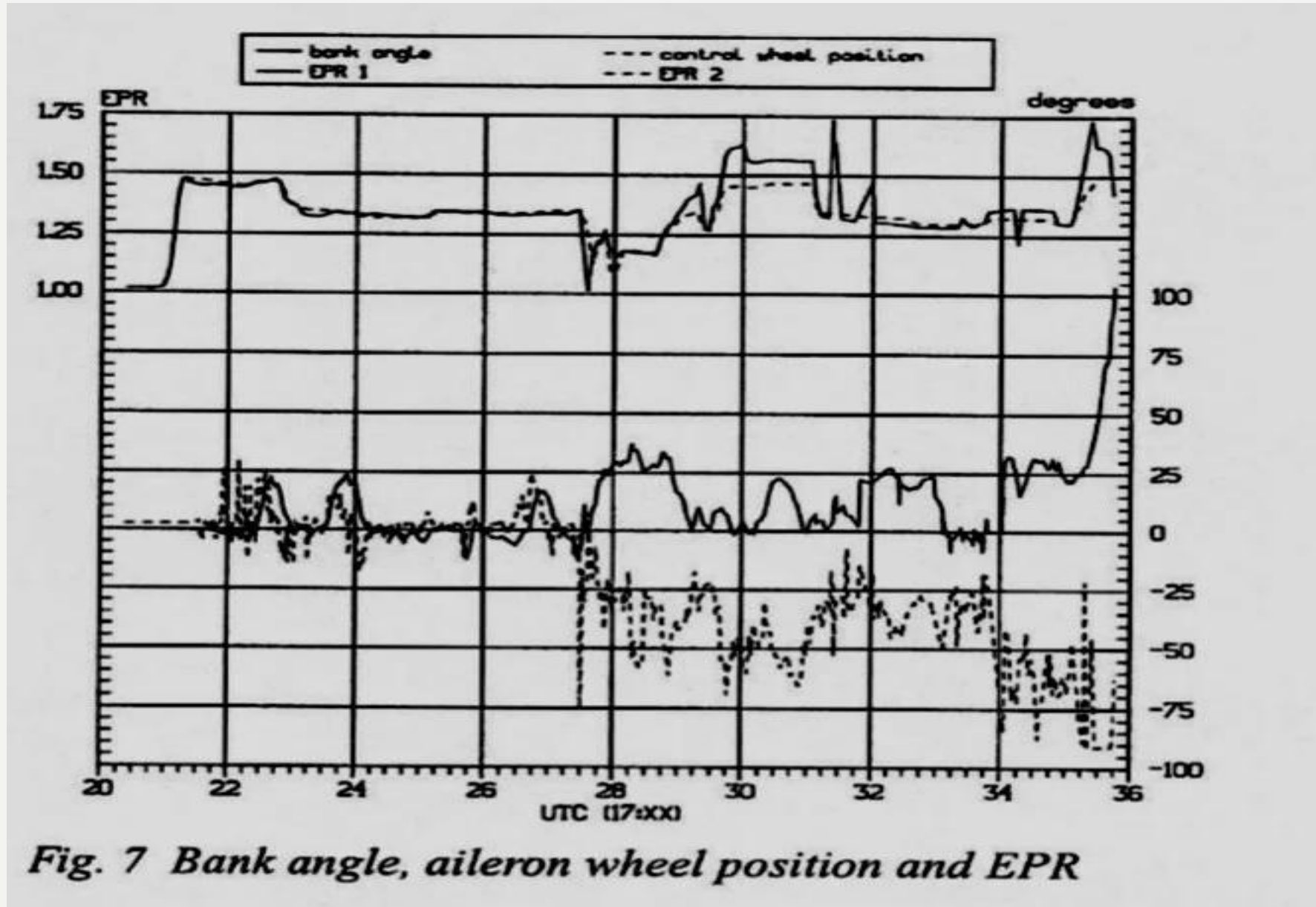

CONTROL LOSS

BRON EIGEN TEKENING, EINDRAPPORT RVDL, EN RAPPORT AVIOCONSULT

Vliegtuig wordt langzamer en gaat naar beneden (totale energie neemt af, moeilijk bestuurbaar)

Flats komen snel dichterbij, vol gas #1 en #2, vertraagde reactie voetenstuur

Loss of control bij ca 255 knopen. Meer details lezing ir. H. Tigchelaar, website.

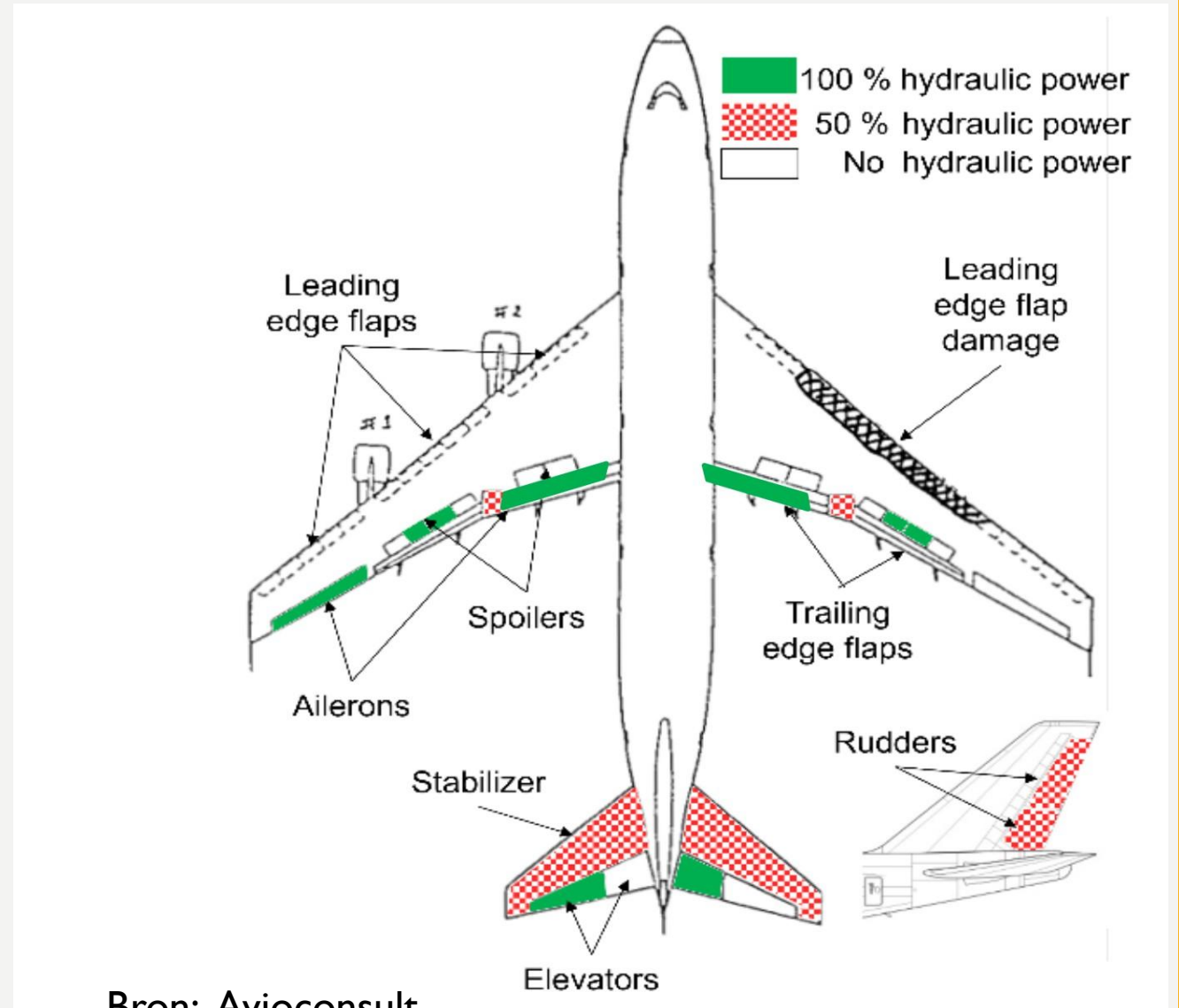

Bron: Avioconsult



MEDIABERICHTGEVING

DRIVERS

+

•

○

MEDIA

- Nieuwswaarde
- Snelheid
- Onthulling
- Emotie plaats geven
- Informeren

ONDERZOEK

- Zorgvuldigheid
- Verificatie en bewijs
- Gezaghebbendheid
- Moet in een keer goed zijn
- Geen emotieregulatie

EERSTE ANALYSE VAN EEN BIJNA-LUCHTRAMP

VULKAANWOLK WAS 'MILITAIR GEHEIM'

door WIM KROESE

Aan de oever van Lake Hood, op het vliegveld bij Anchorage, heeft de KLM zeventig man aan het werk om de Jumbo 'City of Calgary' van vulkaanas te ontdoen. Op het hoofdkantoor in Amstelveen bogen KLM-ers zich gisteren over een verse satellietfoto van de stad in Alaska, waarop de lucht midden op de dag pikzwart is, alleen de lichtreclame van MacDonald's prikt door het duister heen. Mount Redoubt is aan de zoveelste uitbarsting bezig en het luchtverkeer naar Japan is nog steeds omgelegd via Siberië.

Deze week komen ook de eerste vliegtuigtechnische gegevens uit Alaska binnen op de hoofdcomputer van de Technische Dienst op Schiphol. Stukje bij beetje groeit de analyse over het gedrag van duizenden onderdelen in het 747-400 Combi-toestel, nadat het in een wolk vulkaanas was opgenomen. Zelfs een leek kan zien dat dit gloednieuwe vliegtuig van 250 miljoen gulden een wrak is geworden, maar zal de vier maanden oude Jumbo uit

moet worden afgeschreven — er zou extra schade aan de vleugel zijn ontstaan bij de harde aanraking van een der hoofdwielen met het beton van de landingsbaan. Op het KLM hoofdkantoor is woensdag de zgn. 'kleine directie' bijeengekomen onder leiding van Hoofd Vliegdiens ir. K. H. Ledeboer. Er heerst gematigd optimisme: „Wij hebben nog geen notie van het totale schadebedrag,” meldt woordvoerder Nico Harmse. „Wij zijn nog niet

vervangings van compressor- en turbineschoepen en dan is de zaak hersteld.”

Opgedragen

Gezagsvoerder Karel van der Elst vloog — 15 december — op de Tokio-vlucht, bij klaarlichte dag in de daling naar de tussenstop Anchorage, een van de weinige wolkes binnen die op dat moment aan het zwerk hingen. Hij moet dat doen omdat de verkeersleiding hem die koers

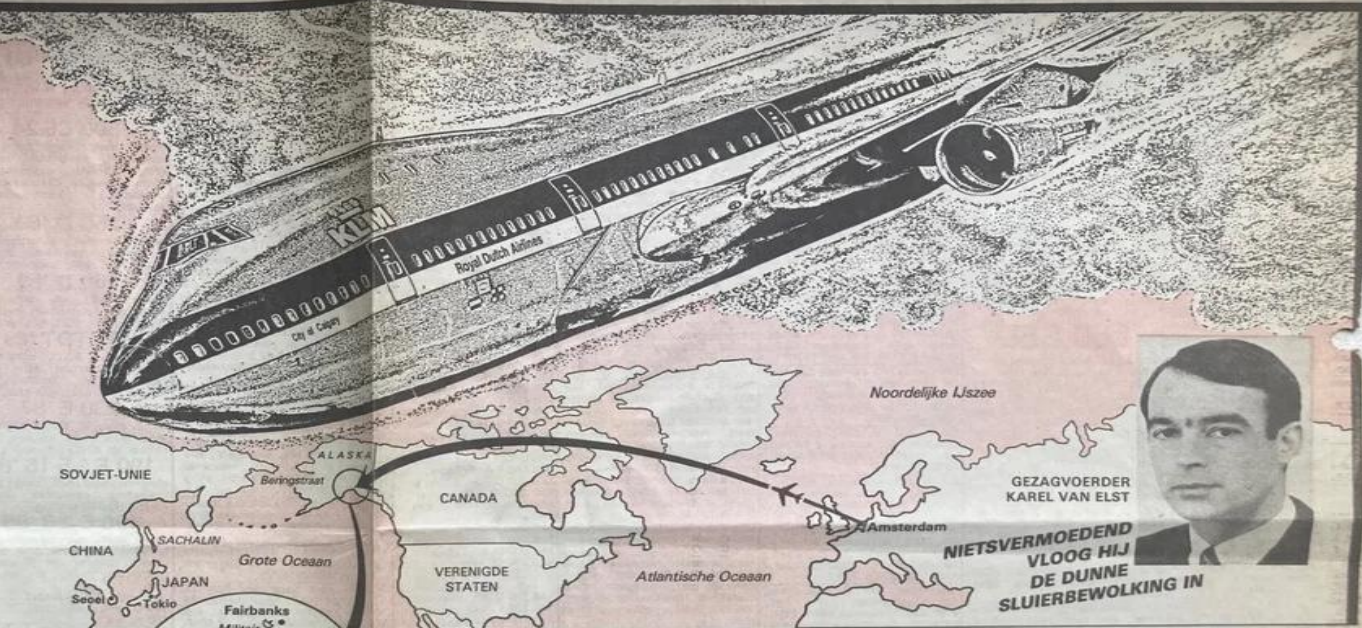

SOVJET-UNIE, ALASKA, CANADA, VERENIGDE STATEN, CHINA, JAPAN, SACHALIN, Grote Oceaan, Atlantische Oceaan, Noordelijke IJszee, Amsterdam, GEZAGVOERDER KAREL VAN ELST, NIETVERMOEDEND VLOGT HIJ DE DUNNE SLUIERBEWOLKING IN

■ Onderweg van Amsterdam naar Tokio daalt de KLM-Jumbo van 12.000 meter voor een geplande tussenlanding in Anchorage. Op 7.600 meter vallen alle motoren uit. Niemand had gewaarschuwd voor een levensgevaarlijke vulkaanwolk. Na een zweefduik van ruim 4.000 meter krijgt de koelbloedige bemanning de motoren weer aan de praat.



Illustratie: KEES VAN DE NES

foto-afdrruk duidelijk te zien zal zijn.

Waaronder Van der Elst dan niet onmiddellijk gewaarschuwd? De hele luchtvaartwereld is ervan op de hoogte dat een wolk vulkaanas dodelijk kan zijn voor een vliegtuig. Drie keer is dat een jet-verkeersvliegtuig sinds 1982 overkomen, drie keer was dat een dubbeldekker op zijn kant.

De 'Oceanic and Atmospheric Satellite' is van de NASA en bewaakt Alaska

van de Mount Redoubt eveneens waargenomen. Maar de KLM-machine — in de nadering naar Anchorage — wordt niet van het dreigende gevaar op de hoogte gebracht. Veiligheidsinspecteurs zoeken uit waarom de satellietbeelden zo laat binnen zijn gekomen.

Koude Oorlog

Een feit is dat het stilzwijgen op het kritieke moment van de tweede waarnemingsbron — het militaire meteorostation — voortvloeit uit een wet van 1941, waarbij alle weerkundige gegevens tot 'militair geheim' zijn verklaard. De Amerikanen wilden de Japanners, die verkenningsvluchten uitvoerden nabij de Aleoeten en boven de Bering Straat, het niet gemakkelijk maken de luchtvaartberichten via de boordradio af te luisteren. De

verdediging boven de Bering-zee uitproberen.

Hoe levensgevaarlijk deze wet — waarin ook vluchttrouwen tot militair geheim zijn verklaard — is voor de burgerluchtvaart, kwam boven drijven uit het rapport over het neerschieten van een Zuidkoreaanse Jumbo boven het Russische schiereiland Sachalin in september '83. Het luchtverdedigingscommando in Alaska zag — evenals de Sovjet luchtmacht — via satellietwaarneming de

De ruiten van de KLM-Jumbo schroeyden dicht, maar de beeldschermen bleven werken

men niets om de gezagsvoerder op zijn navigatiefout te wijzen.

Alaska heeft uit die vreselijke ramp met het Koreaanse verkeersvliegtuig, ten koste van honderden doden, geen lering getrokken. De burgerverkeersleiders op de luchthaven van Anchorage kregen de Russische schiereiland NOAA satellietopname van de vulkaanuitbarsting pas na declassificatie van het 'militaire geheim'.

Gezagsvoerder Van der Elst stond toen al met zijn zwaar

vliegtuigen is daarmee geleerd. Terwijl de ruiten van de stuurhut onmiddellijk dicht schroeyden in het puimsteenbombardeement, bleven de beeldschermen met vluchtinformaties werken tot na de landing.

Dat de elektronische schermen in de stuurhut zijn blijven functioneren schrijft KLM's Peter Offerman toe aan een incident tijdens het invliegen van Boeings jongste Jumbo-generatie. Terwijl een inspecteur van de luchtvaartdienst FAA meevloog, kreeg het prototype een blitsaanval te verwerken waarbij alle cockpitinstrumenten uitvielen. De FAA-inspecteur gelastte het invliegprogramma stop te zetten, totdat Boeing een afschermingsysteem had ontwikkeld tegen plotselinge statische en elektronische ladingen die het vliegtuig van buitenaf kunnen bombarderen. Het goed

TUNNEL VISIE

MICHIEL SCHUURMAN TU DELFT: SAFETY INVESTIGATION

Confirmation Bias

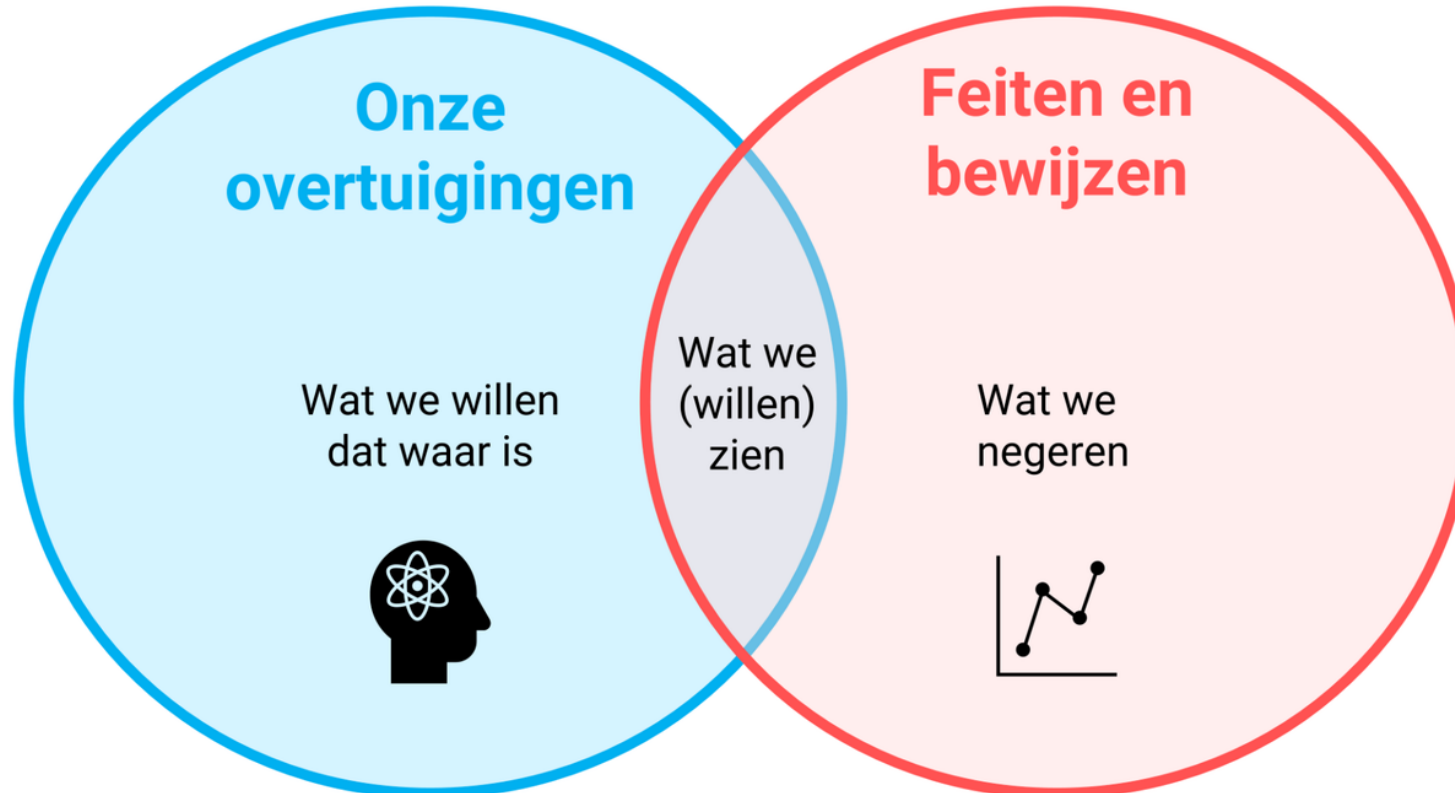

De neiging om informatie te zoeken, te interpreteren en te onthouden die onze overtuigingen bevestigt

Confirmation Bias

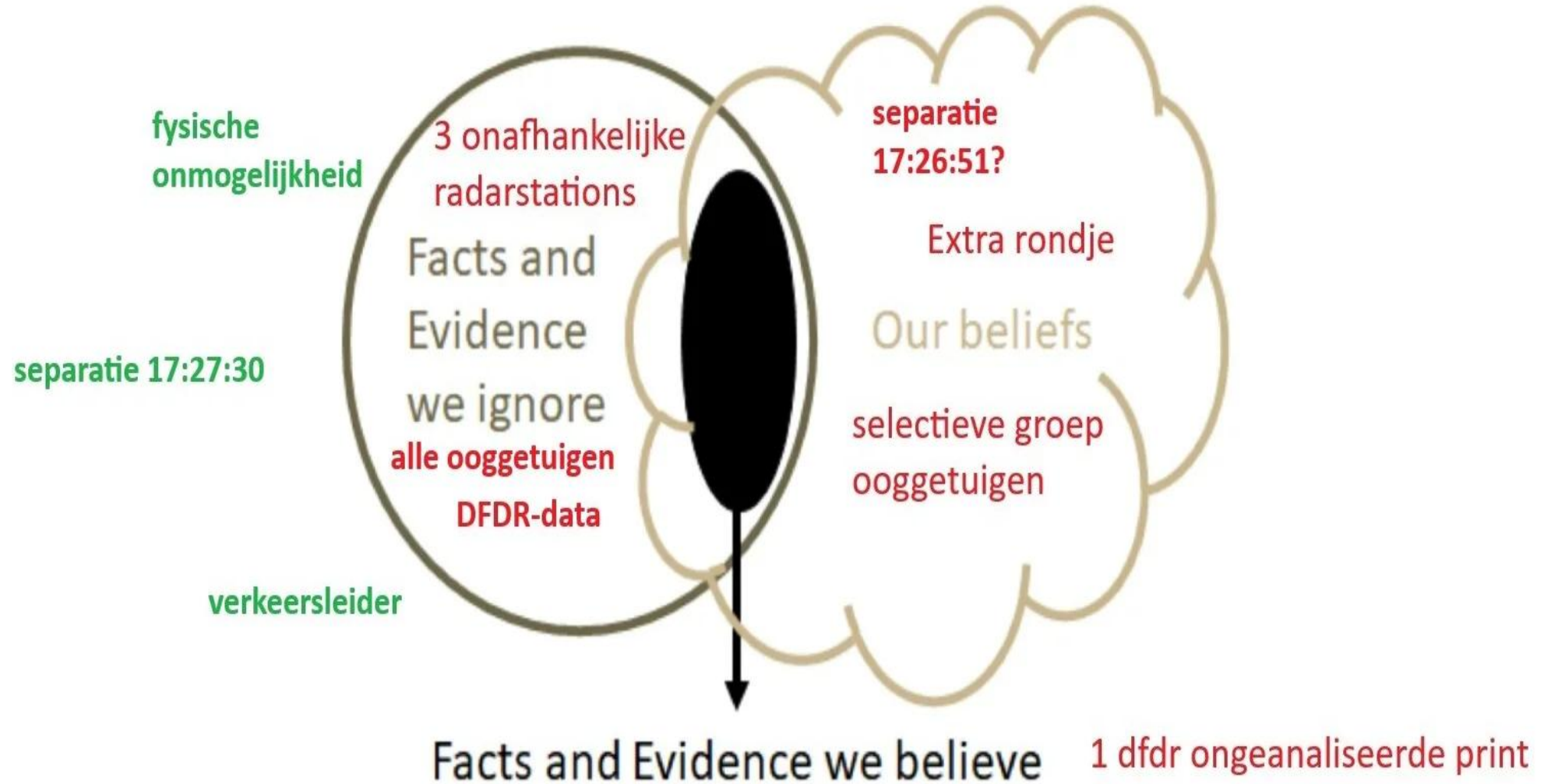

Confirmation Bias

Volgen van
noodprocedures
voor
brandblussen
geven ander
beeld

Contra indicatie

ongeveer 30
seconden tussen
separatie en
inzetten bocht

oordeel van 100
gezagvoerders

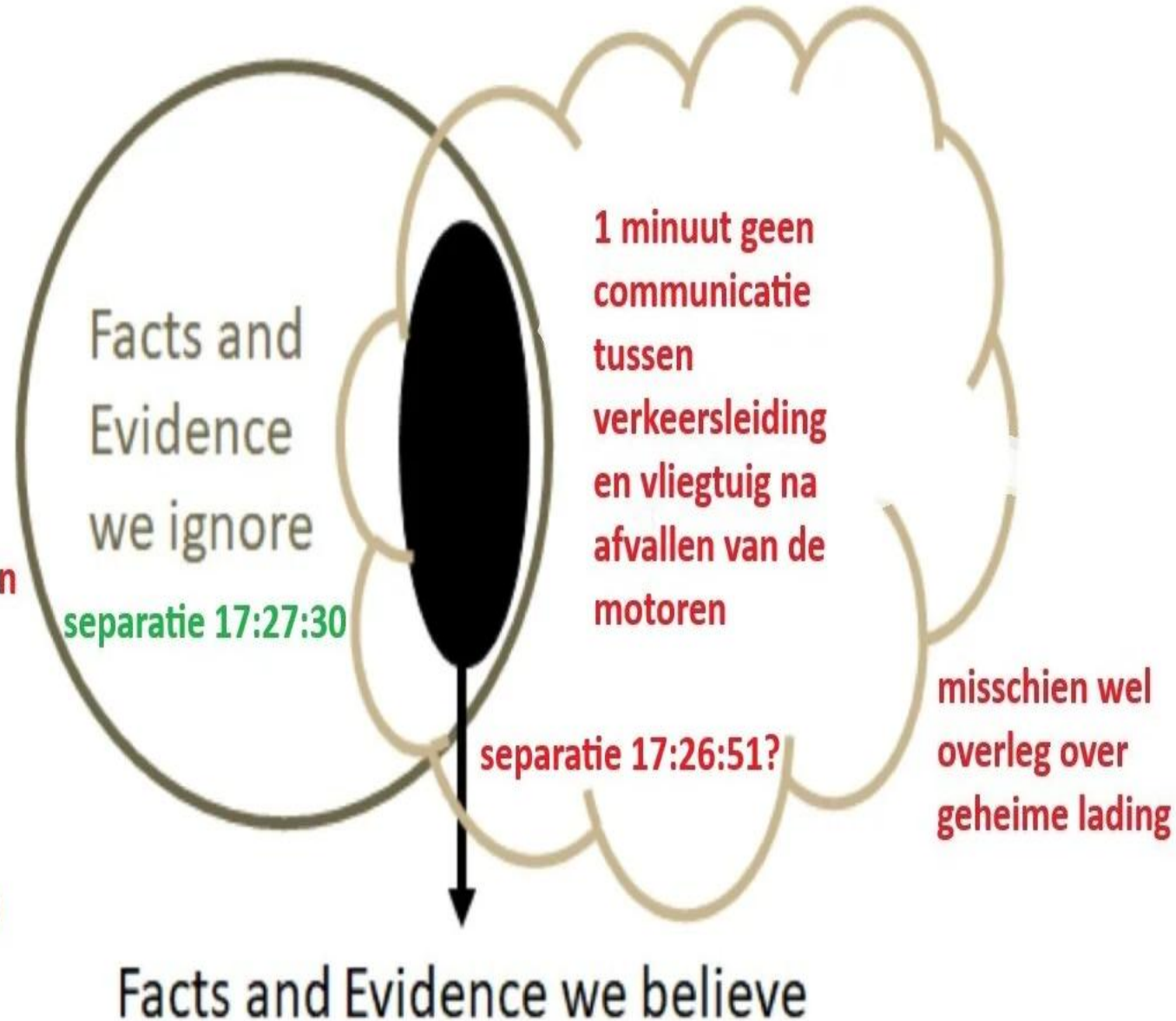

VANAF EERSTE WEKEN NA RAMP

- Kritiek op onderzoek (onafhankelijkheid)
- Berichtgeving Trouw, extra rondje, andere route, radarwaarnemingen, etc
- Vragen over de lading...uitbesteed aan RPDL en niet onder Annex 13 (18-10-1992)
- Trouw + Tweede Kamer: gevaarlijke (en misschien wel giftige) lading sept 1993
- Mannen in witte pakken juni 1993
- CVR spoorloos? Juli 1993. Mostaard.
- Doofpot / verzwijgconstructie overheid?
- (Complot)theorieën
- Samenwerking journalisten en politici...de club van de desperado's
- Ontevredenheid over informatievoorziening overheid
- Verarmd uranium gevaarlijk?
- Bezorgdheid en eigen onderzoek in de Bijlmermeer
- **Opmerking: giftige stoffen bestaan niet maar wel schadelijke opname hoeveelheden**

“NAAR DE MENSEN WERD NIET GELUISTERD”

INFORMATIE NIET VAN PRIMAIRE BRONNEN, JOURNALISTIEKE INVALSHOEK

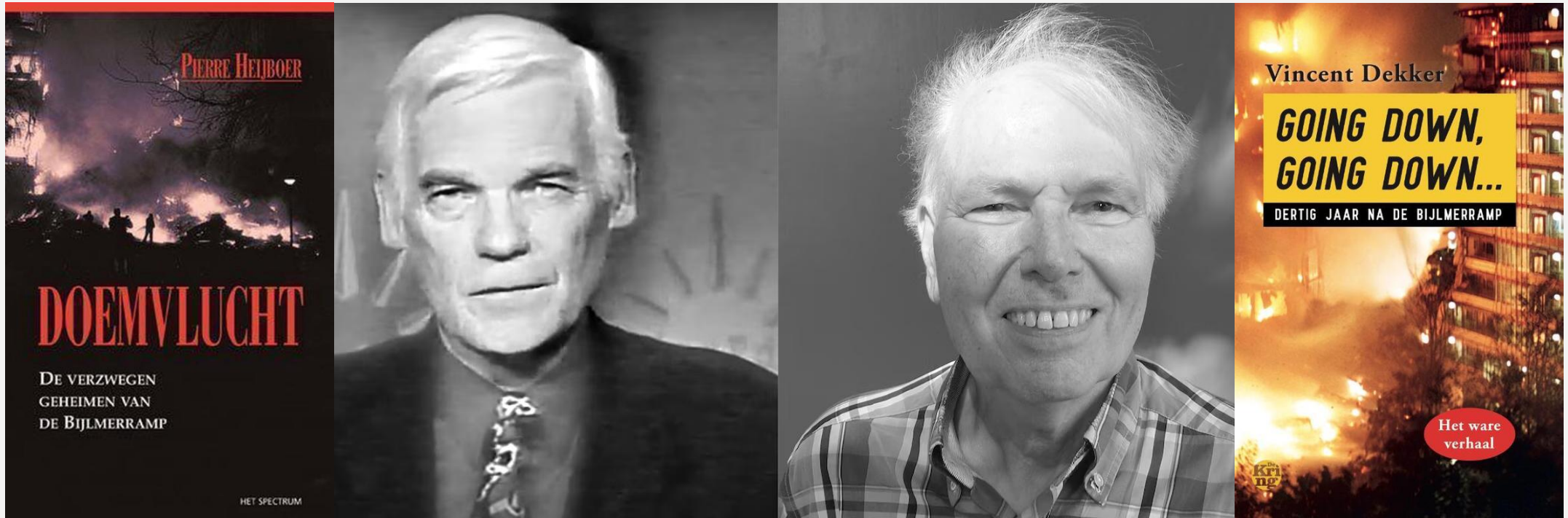

Route, ziekte, toename misgeboorten en kankergevallen enkele maanden na de ramp?
Prof. Dr. Berthold Gersons (als een ramp ons raakt)...!

DOOPPOT?





**BELANGRIJKSTE
MYTHES**

33 JAAR LATER

DE MYTHES HEBBEN HET OVERLEEFD, WELKE MYTHES?



DE BELANGRIJKSTE MYTHES

- Verband: ziekte en lading van El Al 1862
- Vervoer gevaarlijke (giftige) stoffen als deel (biochemische en/of nucleaire lading)
- Een doofpot bij de overheid
- De 'geheimhouding' van vrachtbrieven
- Extra rondje, afwijkende route, de invloed van geheime diensten, mannen in witte pakken, de cockpit voice recorder, verarmd uranium, etc.

- De zoektocht lading: gedreven door ziekte

- Geen ziekten? Dan geen verband met giftige lading! Dan ook geen doofpot nodig! Mediaframe is echter zeer sterk.

EEN VOLLEDIGE, SPANNENDE EN ONTHUTSENDE RECONSTRUCTIE

Op 4 oktober 1992 stort een Israëlische vrachtjumbo neer in de Amsterdamse Bijlmer, boven op de flats Groeneveen en Klein Kruitberg. Er zijn 43 doden. Al snel wordt het *Trouw*-journalist Vincent Dekker duidelijk dat de overheid, en in het bijzonder de Rijksluchtvaartdienst, veel feiten over de ramp verzwijgt, ontkent of zelfs verdraait. In de vele priemeurs die volgen meldt hij hoe Schiphol door watersporters is gewaarschuwd, waarom agenten en brandweerlieden het toestel op plaatsen hebben gezien waar het volgens de RLD niet is geweest, dat de El Al-machine duizenden kilo's gevaarlijke chemicaliën aan boord had en hoe geheimzinnige mannen in witte pakken de nacht na de ramp veel materiaal ongezien hebben afgevoerd.

Bijlmer-bewoners en hulpverleners krijgen na de ramp gezondheidsklachten. Kamerleden krijgen de onderste steen niet boven. Ook de parlementaire enquête uit 1998-1999 levert geen eenduidig beeld op. In 2017 krijgt Vincent Dekker de verbijsterende notulen van de ministerraadsvergaderingen ten tijde van de ramp onder ogen.

Going down, going down... bevat een onthullende reconstructie van de Bijlmerramp, geschreven door de journalist die al dertig jaar boven op de zaak zit.

Vincent Dekker (1951) werkte dertig jaar bij *Trouw*. Blogt nu al tien jaar over duurzame energie en schreef er het boek *Duurzaam – denken doen en schrijven* over. Houdt zich nog altijd bezig met het ontrafelen van alle mysteries rond de Bijlmerramp.



MEDIA HYPE

DE ANATOMIE VAN EEN SCHANDAAL



ZIEK VAN DE RAMP OF VAN HET NIEUWS OVER DE RAMP?
naar dia over effect berichtgeving na de pauze

MEDIAHYPE

BIJZONDERE AANDACHT VOOR EEN BEPAALD ONDERWERP IN DE MEDIA



Normaal wordt het nieuws van verschillende kanten belicht. Er komen deskundigen aan het woord, ooggetuigen doen hun zegje, gezaghebbenden profileren hun mening en de feiten en bronnen worden minstens drie keer gecheckt.

Bij mediahypes gaat dit anders.

KRANTENARTIKELEN PER MAAND 1998-1999

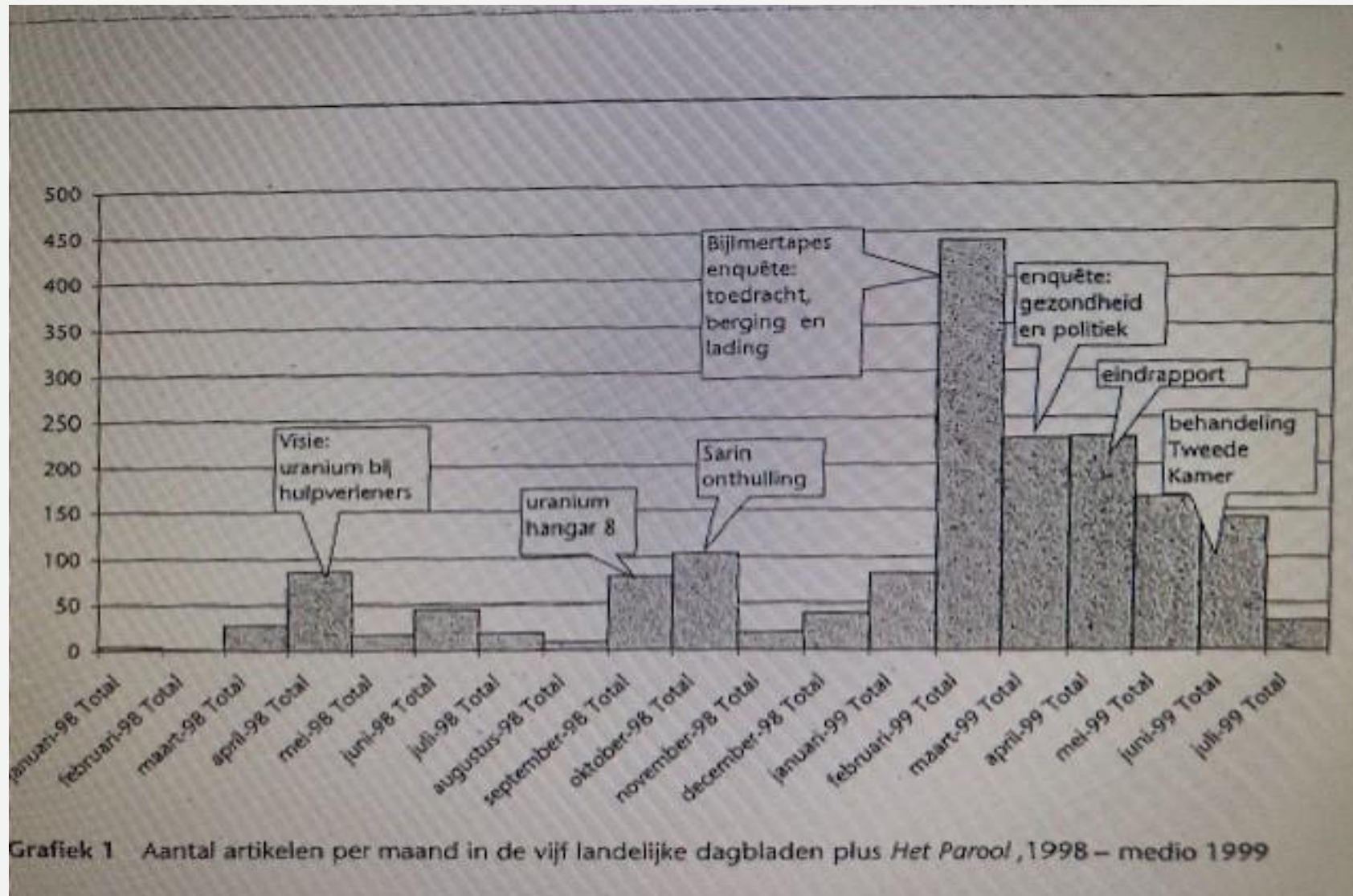

VERONTRUSTENDE MEDIABERICHTGEVING: STEEDS MEER 'BIJLMERZIEKEN.'

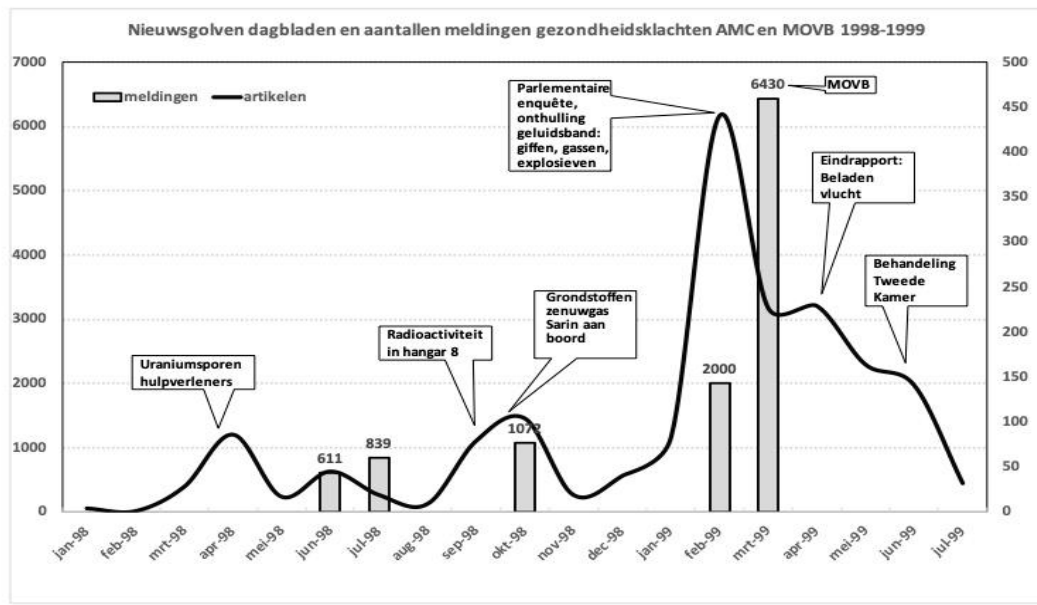

Trouw

HEID&ECONOMIE RELIGIE&FILOSOFIE OPINIE CULTUUR&MEDIA F

Veel mensen ziek door Blijmerramp

AMSTERDAM - Driehonderd mensen in Amsterdam-Zuidoost en Diemen-Zuid kampen met klachten die volgens hun huisartsen te wijten kunnen zijn aan de Blijmerramp. Nog eens vierhonderd anderen menen dat dat voor hun klachten ook geldt, maar de artsen betwijfelen dat.

Van een onzer verslaggevers 2 oktober 1998, 00:00



Trouw
DUURZAAMHEID&ECONOMIE RELIGIE&FILOSOFIE OPINIE SPORT CULTUUR

Lading El Al-Boeing nucleair Grondmonsters tonen aan dat stoffen uit jumbo voor bijzonder militair gebruik waren

AMSTERDAM - Bij de Blijmerramp zijn stoffen vrijgekomen die vrijwel uitsluitend in samenhang met uranium en plutonium worden gebruikt. De stoffen zijn niet te vinden op de vrachtljsten van de El Al-Boeing, maar door Zweedse en Nederlandse laboratoria aangetroffen in monsters Blijmer-grond en stof uit de hangar waar de Boeingdelen werden verzameld.

de Volkskrant

Opinie Cultuur & Media Podcasts

VINCENT DEKKER 1 oktober 1998, 00:00

'Meer uranium vrij bij Blijmerramp'

Bij de vliegramp in de Amsterdamse Blijmermeer, vijf jaar geleden, is meer verarmd uranium vrijgekomen dan tot nu toe werd aangenomen....

30 maart 1998, 00:00

VERARMED URANIUM
190 LITER DMMP(3/4)

VERAMD URANIUM

(WAT WAS HET PROBLEEM? ANGST VOOR STRALING VAN URANIUM?)

- Waarom werd het een probleem?
- ICAO Annex 13 ongevalenonderzoek is een gesloten onderzoek
- Risico beleving van mensen?
- Berichtgeving in media?
- Uitvergroting van risico's?
- Elkaar versterkende factoren?
- Media en politiek?

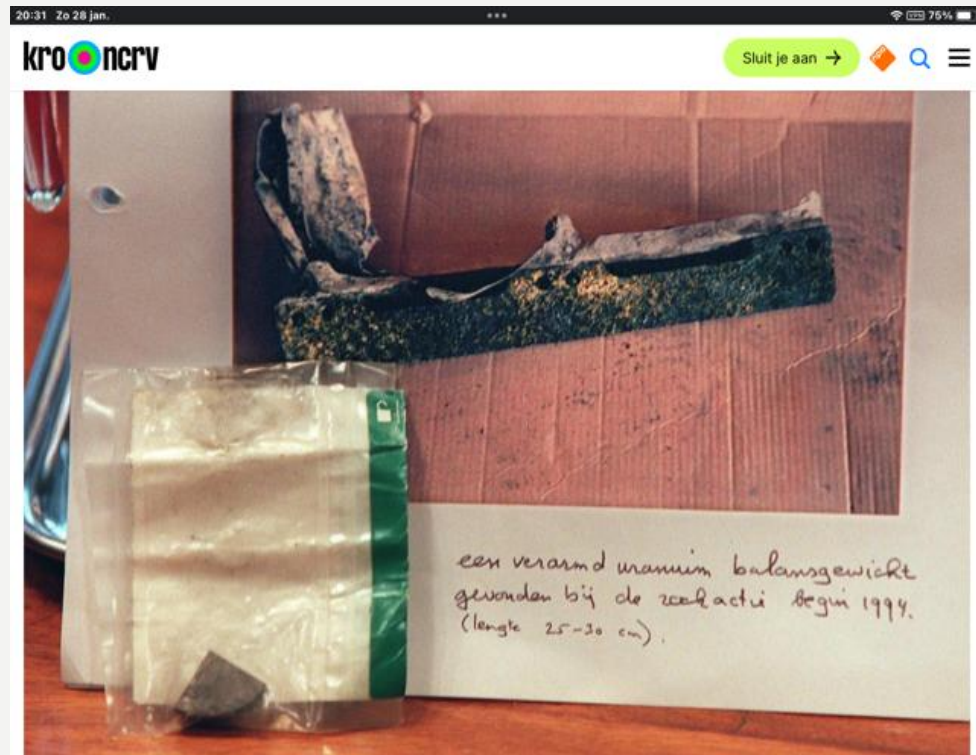

PARADOX VAN PRUIS

- 2024: ca 0,14 hull loss per miljoen vluchten
- 1992: ca 1,5 hull loss per miljoen vluchten of slechter
- Direct na ramp: ...1 op 300.000 vluchten (2 of 3 crashes voorzien)
- Vliegtuig aan de grond houden?
- Publiek blijft vliegen... geen vragen: **vertrouwen in overheid**

- Verarmd uranium: alle experts aanwezig: **geen** risico dat je doodgaat, geen risico volksgezondheid
- De pleuris breekt uit: **wantrouwen in overheid**

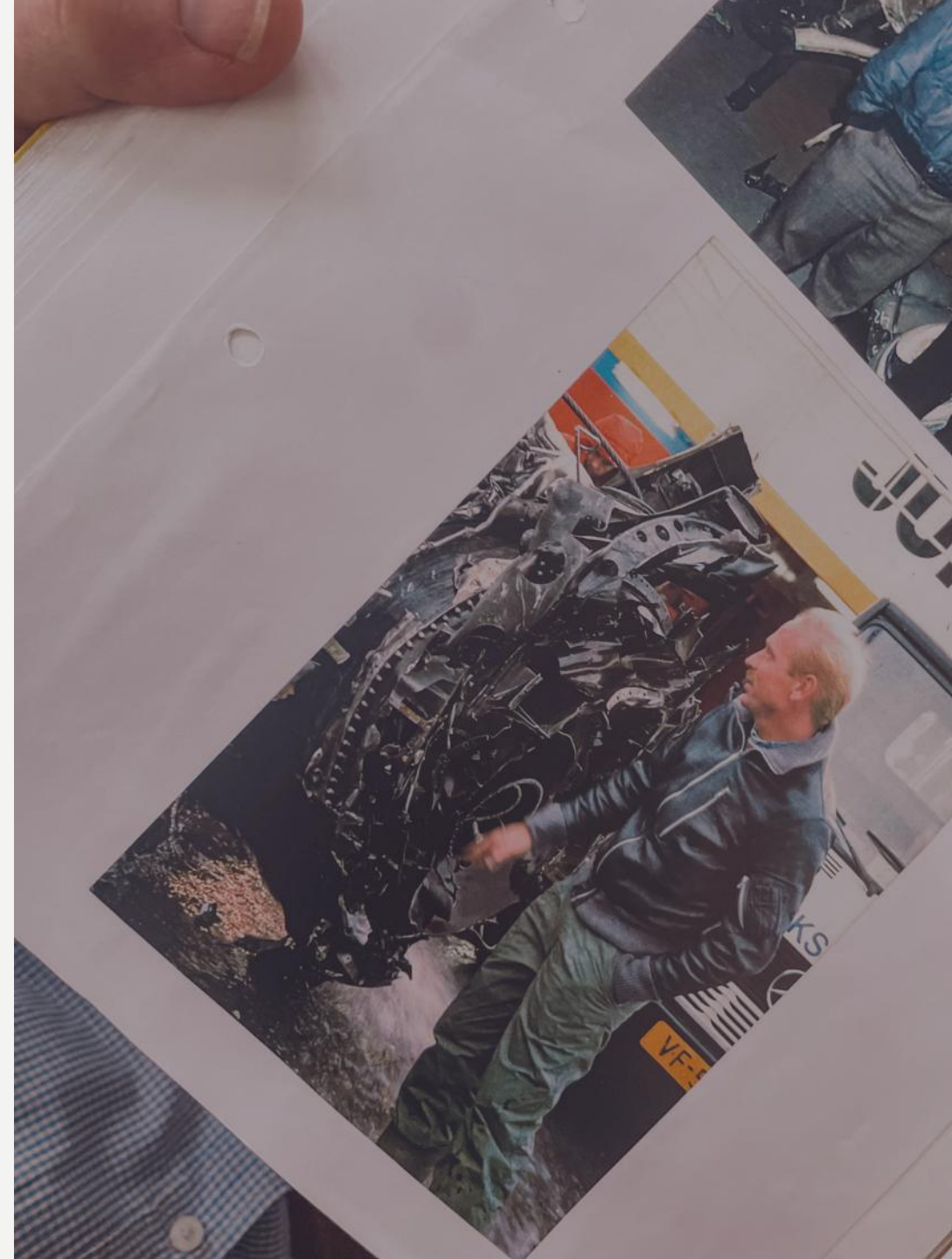

EEN GECONSTRUEERD VERHAAL?

- EL AL 1862: technisch falen van motorophanging
- Vliegtuigongeval: voedingsbodemp speculatie en complotten
- Samenwerking aantal journalisten/dagbladen met belangengroepen (WVVB) en politicus PvdA Van Gijssel
- Na 1 jaar: gezondheidsklachten
- Kranten: vervoer giftige stoffen
- Ziekte niet door vliegtuig, maar deel lading onbekend
- *Trouw oktober 1993 en 1997: onthulling verarmd uranium*
- *NRC 1998: onthulling grondstof voor zenuwgas*
- Privé-onderzoeken naar verarmd uranium (st LAKA, Visie, etc.)
- *Trouw: onthulling lading moet nucleair zijn geweest*

Trouw

DUURZAAMHEID&ECONOMIE RELIGIE&FILOSOFIE OPINIE SPORT CULTU

Lading El Al-Boeing nucleair Grondmonsters tonen aan dat stoffen uit jumbo voor bijzonder militair gebruik waren

AMSTERDAM - Bij de Bijlmerramp zijn stoffen vrijgekomen die vrijwel uitsluitend in samenhang met uranium en plutonium worden gebruikt. De stoffen zijn niet te vinden op de vrachtl ijsten van de El Al-Boeing, maar door Zweedse en Nederlandse laboratoria aangetroffen in monsters Bijlmer-grond en stof uit de hangar waar de Boe ingdelen werden verzameld.

VINCENT DEKKER 1 oktober 1998, 00:00

7 JAREN VAN KAMERVragen: PARLEMENTAIRE ENQUETE

- Collectieve verontwaardiging, 'onder de pet houden'
- Ondervragers worden *inquisiteurs*
- Getuigen worden *verdachten*
- Nederland volgt met spanning de ondervragingen



**DE
PARLEMENTAIRE
ENQUÊTE**

DE PARLEMENTAIRE ENQUETE

Vlucht El Al 1862:
Een gewone vlucht!

Maar de aanpak

.....

NRC  **HANDELSBLAD**

ALGEMEEN KANDELIJK TIJDSCHRIFT EN NIEUWS-ROEPER OMROEP MUSEUM 1987 JAARGANG 10 NO. 138

Dinsdag 11 maart 1999 Prijs 75,35

Lenteachtig

Flikke zonnige periodes, in het noorden met meer bewolking en later van enkele bui. Maximaal temperatuur 10 tot 14 graden, matige zuidoostenwind. Voorspellen tot dinsdag. In het weekend zacht met bewolking en regen. Daarna zonnige periodes en vooral 's nachts koud.

• Weeroverzicht: pagina 29

Cruifft ontstijgt status gewone sterveling



• Sport: pagina 12

Herinneringen uit je jeugd in het Omroepmuseum



• Agenda: pagina 13

De voordelen en de gevaren van Internet



• Profiel: pagina 31-35

Staakt-het-vuren op Oost-Timor overeengekomen

JAKARTA, 11 MAART. De Oost-Timorese verzetsleider Xanana Gusmão en de leider van de pro-Indonesische militairen op Oost-Timor, Jilo Tavanis, zijn vandaag in Jakarta een staakt-het-vuren overeen gekomen.

Uitsstel van proces tegen Bouterse

DEN HAAG, 11 MAART. De dringende zaak tegen de Surinaamse admiraal van staat D. Bouterse zal niet langer kunnen beginnen op de geplande datum van 22 maart. • Pagina 7

Explosie koers Franse banken

PARIS, 11 MAART. De beurskoersen van de door Banque Nationale de Paris (BNP) bezegde Franse banken SG en Paribas zijn vanmorgen explosief gestegen met meer dan tien procent. Het toezegement wil de aandelhouders ervan te overtuigen niet op het vijandige hoof van BNP in te gaan. • Pagina 8 (hoofdbrief), 20 en 21

Onderzoek naar 'belofte' Koerden

DEN HAAG, 11 MAART. De Haagse recht- en commissaris C.M. de Castro-Meijer gaat onderzoeken of tijdens de onderhandelingen met de Koerdische leiders van de Grote Koerdische Democratische Partij (GDKP) is afgesproken dat de Koerden in het noorden van Irak zouden worden toegelaten tot de Koerdische Democratische Partij (KDP) in het noorden van Irak. • Pagina 10



Tranen Maij bij verhoor Ministers oneens over regie ramp

Door onze redacteurs

DEN HAAG, 11 MAART. Oud-minister van Verkeer en Waterstaat H. Maij-Weggen heeft vanmorgen verklaard dat op de avond van de Bijlmer-ramp niet zij maar oud-minister van Binnenlandse Zaken I. Dales is aangewezen als coördinerend minister voor de afwikkeling van het ongeluk.

Haar voormalige CDA-collega van Justitie E. Herck-Hoflin heeft kritiek uitgesproken op de afwikkeling van de Bijlmer-ramp. „In vergelijking met andere bewindhebbers haast het best heeft geluimd.“ Daarmee lijkt de kritiek van het Bijlmer-dossier een belangrijke buidel voor een eventuele harde conclusie in het eindrapport van de commissie over het optreden van de huidige minister van Economische Zaken en vice-premier. „De problemen zijn veel meer bij Justitie, Economische Zaken en Binnenlandse Zaken“, vindt Van Gijzel. Hij vindt dat de Tweede Kamer in de afgelopen jaren over deze ramp onvoldoende en ook onjuist is geïnformeerd.

Van Gijzel zei dat het bijna niet anders kon of de benaming van de veldregio's Boleing heeft ge-

Oud-minister van Verkeer Maij-Weggen kon vanmorgen tijdens het verhoor door de parlementaire enquêtecommissie Bijlmer-ramp haar tranen niet meer bedwingen na haar verklaring over drie rampen die in haar ambtperiode kwamen te staan: de Bijlmer-ramp, het treinongeluk bij Hooftdorp en de vliegtuigramp bij Faro. Het verhoor werd even geschorst. (Video) (1)

RESULTATEN ENQUÊTE

- Geen giftige lading
- Geen wapens
- Geen explosieven
- Geen rol geheime diensten
- Geen directe relatie tussen ramp en gezondheidsklachten
- Medisch onderzoek:
 - *Mogelijk wel individuele gezondheidsklachten*
 - *Mogelijk PTSS-gerelateerde problematiek*



JAREN VAN ONZEKERHEID EN VERONTRUSTING

- Bijlmerzieken: er is een relatie met giftige stoffen
- Bewoners: wijzen PTSS-achtige klachten verontwaardigd van de hand
- De lading-mysteries worden maar niet opgelost
- Onthullingen dagbladen en trage / onsamenhangende reactie van overheid
- Uitkomst PEC 1999: schril contrast met opgewonden media berichtgeving van na de crash
- Jaren gewekte indruk: er moet een verband zijn tussen ziekten en de vliegramp.....

MEDIA HYPES MAART EN APRIL 1998:

- Verarmd uranium balansgewichten
- Grondstof voor sarin (zenuwgas)
- Media creëren nieuwsgolf met follow-up klachten
- Bewoners: 'onze verhalen zijn nooit geloofd'
- Bevolking 'om de tuin geleid'
- Ziekmakend gif uit Boeing is in de doofpot gestopt
- Reeks doofpotten rondom de overheid
- Bijlmerziekten, Bijlmerslachtoffers, gif, straling, kankerverwekkend, wantrouwen, argwaan, frustratie, mysteries, geheimzinnig, onverklaarbaar, enz.
- **GIF-DOOFPOT** - frame wordt alleen maar versterkt

VERSCHILLENDE VISIES EFFECTIEVE COMMUNICATIE STRATEGIE??



Pause





LANGDURIG EFFECT MEDIABERICHTGEVING

ZIEK VAN DE RAMP OF VAN HET NIEUWS OVER DE RAMP?

RELATIE TUSSEN RAMP EN ZIEKTE

WELKE RELATIE?

- Media: er bestaat een relatie tussen de ramp en de gezondheidsklachten, dus tussen het gif en de doofpot;
- Terugkijkend..
- Is dat verband niet omgekeerd?
- Zijn mensen ziek geworden als gevolg van berichtgeving?



TOON VAN DE MEDIA ESSENTIEEL



Omvang, intensiteit, toonzetting, woordgebruik, invalshoek, context



Uitgebreide media-aandacht, meer verontrusting, reactie overheid



....een zichzelf versterkend proces



Verontwaardiging, er moeten koppen rollen, filters vallen weg, nieuwe feiten, confirmation bias



Nadruk op zeldzame afwijkingen (niet alledaagse risico's)



Geen nuance maar: angst, woede en verontwaardiging



Self-referential optreden: berichten van elkaar overnemen

AANDACHT GAAT NAAR:

- Bronnen die alarm slaan,
- Niet naar geruststellende berichten of experts
- Extreme standpunten in plaats van gematigde
- Worst case scenario, ook al zijn de risico's klein

- Risk-controverse (risk is low...outrage is high), zero-risk is onmogelijk:
- Wel ingrijpen: bevestiging ernst risico's van een probleem
- Niet ingrijpen: vertrouwenscrises en doofpot constructie
- **Geboorte van een schandaal (waakhondfunctie media):** *inschatting risico verdwijnt naar de achtergrond*

VERVOLG

- Mogelijk clustering: mass sociogenic illness
- Groepen mensen denken dat ze van hetzelfde ziek zijn (de ramp)
- Groepen mensen: collectief gevoel angst, onzekerheid gebrek aan erkenning
- Onderzoeken hebben een 'averechtse werking'
- Ontstaan complottheorieën
- Vijandige houding overheid en zelfs medische wereld
- Interessant voor media: nieuwe ziekten

BIJLMERSYNDROOM

- Eerst Bijlmerbewoners zelf en hulpverleners
- Later passanten 'in de buurt'
- Medewerkers puin opruimingsbedrijf
- Vanaf 1998: medewerkers in hangar 8
- Zelfs klachten van mensen die nooit in de buurt waren
- Geen causaal verband tussen klachten en ramp te vinden
- Ongerustheid neem toe
- Lange nasleep ramp ... leidt tot klachten?
- Functioneel somatisch syndroom
- 1 ziektegeval leidt tot hausse aan klachten?



AMC EN RIVM ONDERZOEK

- RIVM (1999): risico verarmd uranium: verwaarloosbaar klein
- AMC (2004): geen clusters van klachten
- Reactie Bijlmerbewoners: 'men weigert onze klachten serieus te nemen'

HET GIF-IN-DE-DOOFPOT- FRAME

- de giftige lading van de Boeing (inclusief verarmd uranium) is de belangrijkste oorzaak van de vele gezondheidsklachten;
- de getroffen en zijn jarenlang om de tuin geleid, hun klachten werden niet serieus genomen;
- de overheid heeft allerlei informatie achtergehouden, dan wel geen pogingen gedaan de waarheid over de lading te achterhalen;
- er is sprake van een reeks van doofpotten rond de vliegramp die heeft geleid tot een vertrouwensbreuk tussen Bijlmergetroffenen en de overheid.

DE BIJLMERRAMP DERTIG JAAR LATER

- Project [Rampvlucht van KRO-NCRV](#)
- De onopgeloste mysteries van de Bijlmerramp
- Déjà vu: mannen in witte pakken, de Mossad, verarmd uranium, sarin
- Onderzoeksjournalisten zijn de grote helden
- Gezondheidsklachten door gifstoffen
- Allemaal nooit opgehelderd?
- Er is ook een heel andere lezing van de nasleep van de ramp



The screenshot shows the KRO-NCRV website interface. At the top, the logo 'kro ncrv' is on the left, and a navigation bar contains 'Overzicht', 'Digitale reconstructie', 'Documentaire', 'Podcast', and 'Dramaserie'. A search bar with 'Sluit je aan' and a search icon is on the right. The main banner features a photograph of two men in front of a damaged building, with the word 'RAMPVLUCHT' in large white letters and a red airplane icon. Below the banner is the title 'Rampvlucht' and a paragraph: 'In *Rampvlucht* werpen een [dramaserie](#), [documentaire](#), [podcast](#) en [digitale reconstructie](#) een nieuwe blik op een van de meest controversiële vliegcrashes van de twintigste eeuw: de Bijlmervliegramp.'

Onverklaarbaar ziek na Bijlmervliegramp

kro ncrv

Honderden mensen worden onverklaarbaar ziek na de vliegramp in de Bijlmer. Veel mensen krijgen last van fysieke klachten zoals pijn, vermoeidheid, chronische luchtweginfecties, maag- en darmklachten en impotentie. Daarnaast stijgt het aantal miskramen en mensen met kanker sinds de bewuste dag van de ramp. In onderzoeken die volgden na de Bijlmervliegramp, werd vrijwel alleen naar psychische klachten gevraagd, klachten als slaapproblemen, angst en depressieve gevoelens. Hierover heerste onder de betrokkenen veel ontevredenheid; zij voelden zich niet gehoord.

SCHANDAALCONSTRUCTIE EEN SOCIOLOGISCH PERSPECTIEF

- Er moet een schandaal van worden gemaakt
- Het masterframe: mensen ziek door giftige stoffen
- Maar zonder Bijlmerzieken geen schandaal
- De schandaalvertakkingen, de doofpot en de jacht op de lading
- Het schandaal krijgt een eigen dynamiek
- Interactie media, politiek en stakeholders
- Dertig jaar later masterframe nog compleet intact
- De-constructie en reframe?
- Geen onderzoek is olie op het vuur, wel onderzoek doen ook.
Dilemma



SCHIPHOLLEN

Doofpot Bijlmercrash moet open na 30 jaar

door SchipholWatch op 2 oktober 2022

7 Reacties

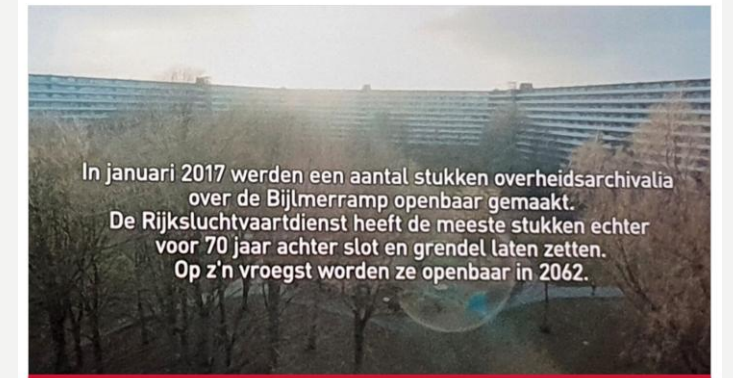

WOENSDAG 17 FEBRUARI 1999

Informatie lading El Al-Boeing is van groot belang

Hoe schandaalconstructies werken

Hoe een mediagestuurd schandaal meestal op gang komt en groter wordt:



Als de dynamiek eenmaal op gang is gekomen, wordt het **onlogisch** om niet in het schandaal te geloven.

De zaak raakt in een **stroomversnelling** waarbij de feiten ondergeschikt raken aan de dynamiek.



NA RAMPVLUCHT 2022

DRAMATISERING VAN FEITENVRIJE WAARHEDEN

HULP AANGEBODEN OPLOSSEN MYSTERIES OF HYSTERIE?



- Documentaire Murky Skies (2021)
- KRO-NCRV Documentaire Rampvlucht (2022)
- Correspondentie met Beatrice de Graaf
- Podcast Flugforensik Episode 22
- Recensies Going Down Going Down
- Onbegonnen werk?

GEEST OOIT TERUG IN DE FLES?

EEN VOLLEDIGE, SPANNENDE EN ONTHUTSENDE RECONSTRUCTIE

Op 4 oktober 1992 stort een Israëlische vrachtojumbo neer in de Amsterdamse Bijlmer, boven op de flats Groeneveen en Klein Kruitberg. Er zijn 43 doden. Al snel wordt het *Trouw*-journalist Vincent Dekker duidelijk dat de overheid, en in het bijzonder de Rijksluchtvaartdienst, veel feiten over de ramp verzwijgt, ontkent of zelfs verdraait. In de vele primers die volgen meldt hij hoe Schiphol door watersporters is gewaarschuwd, waarom agenten en brandweerlieden het toestel op plaatsen hebben gezien waar het volgens de RLD niet is geweest, dat de El Al-machine duizenden kilo's gevaarlijke chemicaliën aan boord had en hoe geheimzinnige mannen in witte pakken de nacht na de ramp veel materiaal ongezien hebben afgevoerd.

Bijlmer-bewoners en hulpverleners krijgen na de ramp gezondheidsklachten. Kamerleden krijgen de onderste steen niet boven. Ook de parlementaire enquête uit 1998-1999 levert geen eenduidig beeld op. In 2017 krijgt Vincent Dekker de verbijsterende notulen van de ministerraadsvergaderingen ten tijde van de ramp onder ogen.

Going down, going down... bevat een onthullende reconstructie van de Bijlmerramp, geschreven door de journalist die al dertig jaar boven op de zaak zit.

Vincent Dekker (1951) werkte dertig jaar bij *Trouw*. Blogt nu al tien jaar over duurzame energie en schreef er het boek *Duurzaam – denken doen en schrijven* over. Houdt zich nog altijd bezig met het ontrafelen van alle mysteries rond de Bijlmerramp.



Uitgeverij De Krings

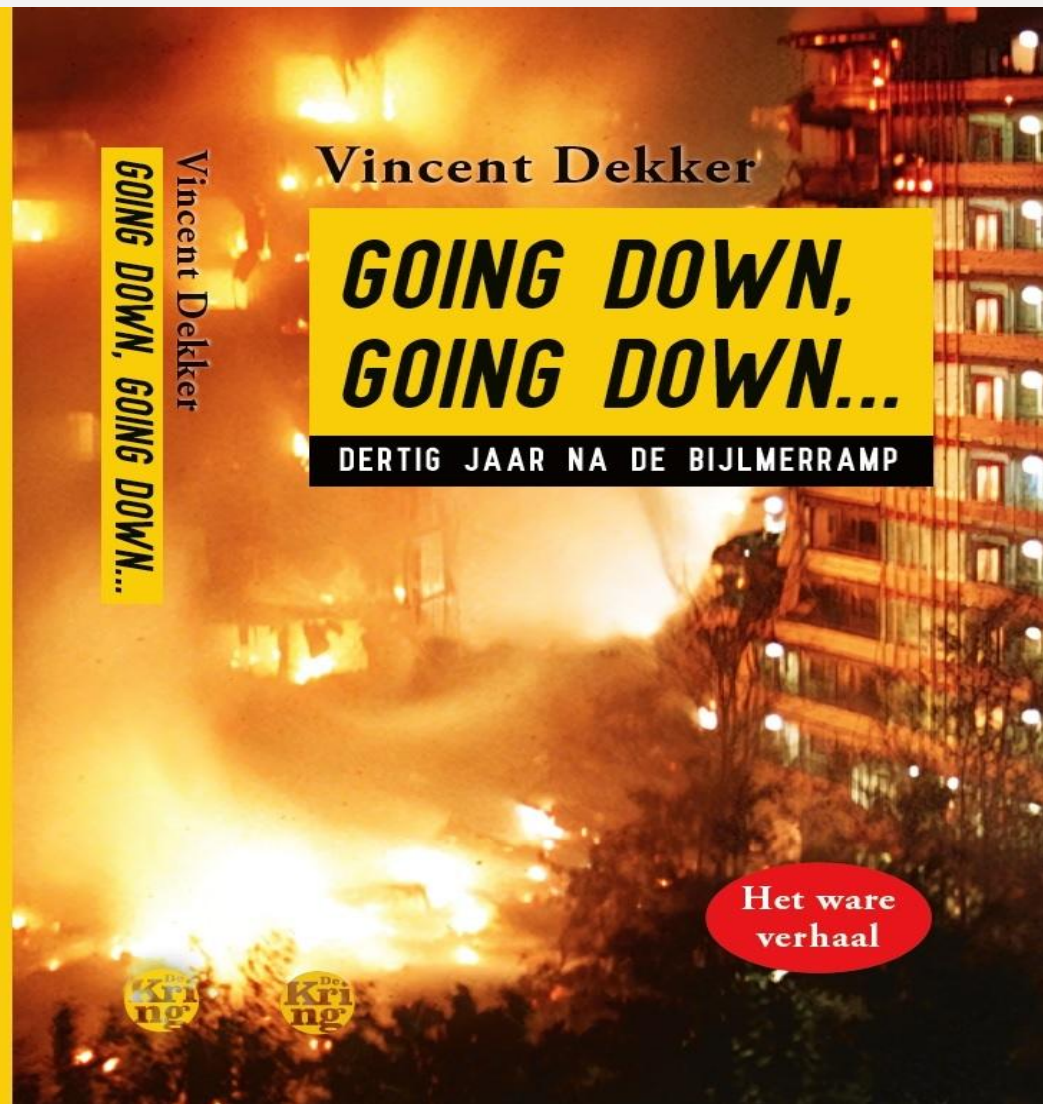

OPENING ARCHIEVEN VLIETRAMP

- Opgeslagen bij Nationaal Archief
- Luchtvaartveiligheid
- Motie Omtzigt Tweede Kamer
- Advies College Overheid en Informatiehuishouding
- Advies aan Tweede Kamer en regering
- Journalisten en Kamer: geheimhouding stukken
- Uitspraak Europees Hof MHI7 over veiligheid luchtvaart



NARRATIEF: DOMINANT

Zelfcorrigerend
vermogen van
nieuwsbladen?

Als de emotie hoog is
doen rationale
argumenten en
bewijsvoering er
eigenlijk niet meer toe

Klokkenluider?

Een artikel in
'de correspondent'

Willen we wel?
Brood en Spelen?

WAAR ZIJN WE NU?

10 MAART 2026

- Adviesrapport van ACOI: uitgebracht op 19 april 2024: 4 aanbevelingen
- Documenten openbaar Nationaal Archief (2024)
- De inzichtelijkheid in dossiers is vergroot (zoeklijst, wat is waar?)
- Niets nieuws ..., geen doofpot, geen geheimen

- Maar

- Er waren natuurlijk wel verwachtingen gewekt....dus teleurstelling of opluchting?
- Sinds september 2024 (Historisch Nieuwsblad): stil

ACOI AANBEVELINGEN

- Stand van zaken per 10 maart 2026
- Alles wat openbaar kan worden is nu ook openbaar gemaakt
- De inzichtelijkheid van de dossiers is vergroot met verwijzingen via het Nationaal Archief
- Er zijn nooit 'geheime' ladingsdocumenten geweest: ze zijn ter inzage
- [Verbeterde toegang archieven Bijmervliegramp | Nationaal Archief](#)
- Zelfs opname website www.elal1862accidentinvestigation.nl via Nationaal Archief
- Reactie Bijlmerbewoners afwachten...rustig...



**DE IMPACT VAN MEDIA OP NATIONALE
TRAGEDIËS**

ANALYSE VAN DE BERICHTGEVING

Kwaliteit van berichtgeving

Analyse van de algehele kwaliteit van de berichtgeving over de Bijlmerramp, inclusief nauwkeurigheid en objectiviteit van de informatie.

Feiten versus sensatie

Het is belangrijk om de balans te vinden tussen feitelijke informatie en sensatie in de berichtgeving om het publiek correct te informeren.

Ethische verantwoordelijkheden

Journalisten hebben de ethische verantwoordelijkheid om eerlijk en respectvol om te gaan met gevoelige onderwerpen zoals de Bijlmerramp.

Lading El Al-Boeing nucleair Grondmonsters tonen aan dat stoffen uit jumbo voor bijzonder militair gebruik waren

AMSTERDAM - Bij de Bijlmerramp zijn stoffen vrijgekomen die vrijwel uitsluitend in samenhang met uranium en plutonium worden gebruikt. De stoffen zijn niet te vinden op de vrachtlijsten van de El Al-Boeing, maar door Zweedse en Nederlandse laboratoria aangetroffen in monsters Bijlmer-grond en stof uit de hangar waar de Boeingdelen werden verzameld.

VINCENT DEKKER 1 oktober 1998, 00:00

zaterdag 4 april 1998

Roep om parlementaire enquête
om waarheid over El Al-lading
boven water te krijgen

door
JAN-KEES
EMMER
en
ANGELO
LANGEER

ZIEK



■ De hoofdrolspelers in
het spoeddebat deze
week. De ministers
Borst (l) en Jorritsma.



Waar is
die
227 kilo
uranium?

■ De laatste foto van de
ramp-jumbo.

heidsonderzoek. Hij wilde van
zijn cliënten een medische
eindverklaring verkrijgen om
zijn schadeclaims naar Boeing
zo goed mogelijk te kunnen on-
derbouwen. Want sommige
cliënten waren ziek of kamp-
ten met hun gezondheid, en
niemand wot waardoor. Op
die brief kwam vanuit Den
Haag geen reactie. Van der
Goen ging noest verder.

En stuitte op tal van myste-
ries die tot op de dag van van-
dag nooit zijn opgelost. Weer
sont hij die zonder bapering
op. Allereerst zijn dat 'de man-
nen in witte pakken' die me-
en na de ramp opdoken. Wi-
deden ze daar? Waren ze son-
van de Israëliische gehele-
dienst? Van der Goen be-
cliënten die onder ede kunn-
verklaren dat met de kor-

VAN AL DIE BIJLMERRAMP-MYSTERIES...

'KANKERVERHAAL' ZORGT VOOR PANIEK EN WOEDE

AMSTERDAM, zaterdag 4 oktober
De Bijlmerramp

INFORMATIE EN MIS-/DESINFORMATIE



foto: The Black Archives

Balans tussen informatie en misinformatie

Tijdens de Bijlmerramp was het essentieel om een balans te vinden tussen accurate berichtgeving en het vermijden van misinformatie.

Voorbeelden van misinformatie

Er circuleerden verschillende voorbeelden van mis- en desinformatie die de situatie tijdens de Bijlmerramp vertekenden en verwarring veroorzaakten.

Impact van misinformatie

Mis- of desinformatie of een onjuiste voorstelling van zaken heeft niet alleen invloed op de publieke perceptie, maar kan ook het besluitvormingsproces beïnvloeden tijdens (1992-1999) en na (2022) de crisis.

SENSATIONALISME EN ETHIEK IN DE JOURNALISTIEK

Impact van Sensationalisme

Sensationalisme, ongeacht hoe die ontstaat, kan de publieke perceptie van gebeurtenissen aanzienlijk beïnvloeden en leidt vaak tot misinterpretatie van feiten.

Ethische kwesties

Ethische vraagstukken in de journalistiek omvatten het respect voor slachtoffers en hun families, hetgeen cruciaal is voor verantwoord rapporteren.

Media verantwoording

Media moeten, net zoals iedereen, ook verantwoordelijk worden gehouden voor hun verslaggeving, vooral met betrekking tot het rapporteren over gevoelige onderwerpen.

Fouten maken

Is menselijk en kan iedereen gebeuren: fouten herhalen of niet corrigeren is des duivels: ongecorrigeerd laten heeft effect op het welbevinden van de medemens. Een zelfcorrigerend mechanisme is nodig.

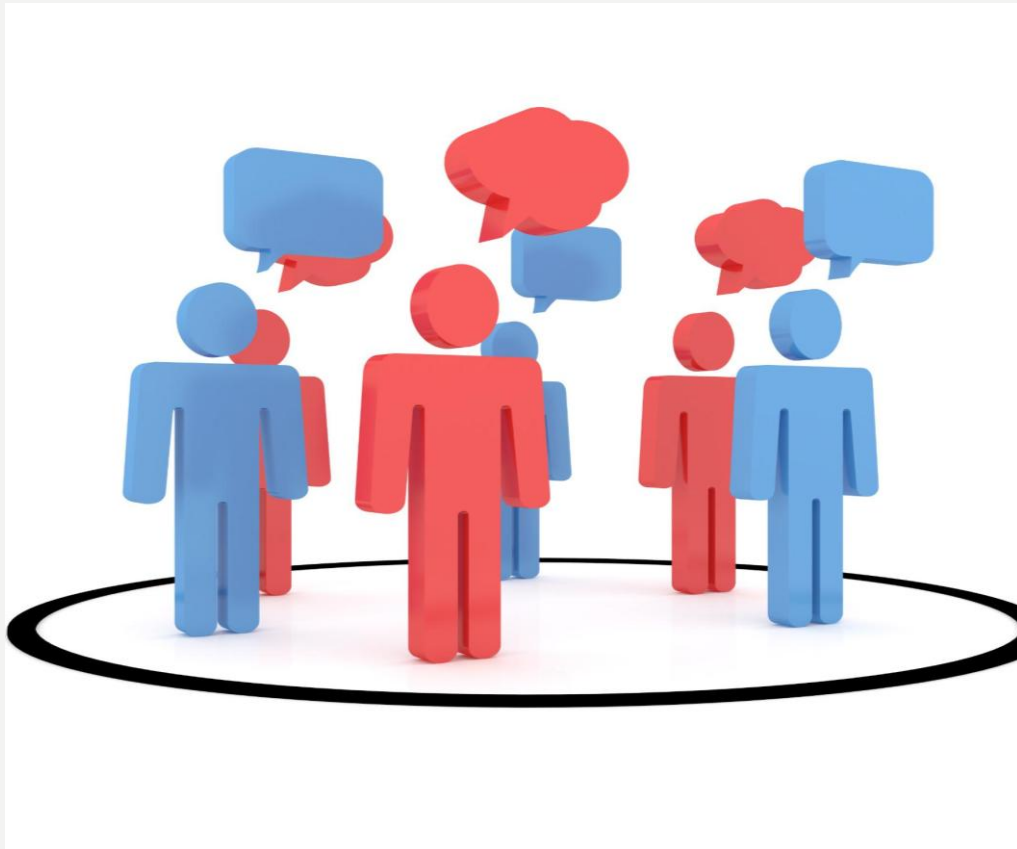

NIEUWE VERWARRING NA RAMPVLUCHT?

- Podium voor complot- en doofpotdenkers
- Drama Rampvlucht gebaseerd op complottheorieën
- Heruitgave boek Going Down Going Down 2022
- Krantenartikelen met beschuldigingen
- Waarheidsverwaarlozing parlementaire enquête
- Geen goed beeld van de feiten en het ongevallenonderzoek
- Voedingsbodem voor complotten en theorieën blijft
- Geen duidelijkheid gegeven: gif-doofpot media frame
- Interessant sociologisch experiment: dit keer is ‘de overheid’ niet schuldig aan de ophef

WAT TE DOEN?

- Mond houden en wachten tot een en ander overwaait?
- Toch proberen de feiten nog eens op een rijtje te zetten?
- Stille diplomatie proberen?
 - +
 -
- Maar 'ergens beginnen'?

BIJDRAGEN 2020-2025

- Parlementaire enquête (1999)
- KRO-NCRV docu Rampvlucht (2022)
- Documentaire Murky Skies (2023)
- Podcast Flugforensik (2024)
- Editie Historisch Nieuwsblad (2024)
- www.elal18962accidentinvestigation.nl
- Hergroepering oorspronkelijk bronnen
- *Zijn goede berichten die mensen zich beter kunnen laten voelen niet nieuwswaardig?*



SPECIALE DIGITALE EDITIE

Bijlmerramp De complot- theorieën ontrafeld

Ongevallenonderzoek El Al-vlucht LY-1862

[Home](#) [Over mezelf](#) [Motivatie](#) [Disclaimer](#) [Waarschuwing](#) [Contacten](#) [Digitaal erfgoed KB](#) [Documentatie](#)

[Artificial Intelligence](#) [Foto's](#) [Lezingen](#) [Recensies](#) [Interviews](#) [Tegengas](#) [Media](#) [Onthullingen](#)

[Literatuur](#) [Historisch Nieuwsblad](#) [HN speciale editie](#) [Analyses](#) [Aviation Safety Network](#) [Verarmd uranium](#)

[Dossier ir. H.N. Wolleswinkel](#) [ACOI](#) [Bijlmermeer](#) [Twijfels](#) [Tweede Kamer](#) [Vracht - lading](#)

[Cockpit voice recorder](#) [Wikipedia](#) [Social Media](#) [DFDR en FDAU](#) [Extra rondje](#) [Route](#) [Engine Separation](#)

[Onderzoek](#) [Speculatie](#) [Stof tot nadenken](#) [Medisch onderzoek](#) [Waardering](#) [Hangar 8](#) [NLR, KLM, KLU](#)

[Keuze baan 27](#) [Flugforensik](#) [Boeing](#) [RLD](#) [Eed / belofte](#) [Informatiebronnen](#) [\(Witte\) pakken](#)

[Admiral Cloudberg](#) [VMC\(A\) n-2](#) [Vliegtuigonderhoud](#) [Luchtverkeersbeveiliging \(LVB\)](#) [LVB](#) [NTSB](#)

[FAA & lessons learned](#) [Geleerde lessen](#) [De Enquête](#) [Cartoons](#) [Ministerie](#) [Ziekte](#) [PTSS of niet?](#)

[Rampvlucht](#) [\(Complot\)theorieën](#) [Beweringen](#) [V.F. Dekker \(1\)](#) [V.F. Dekker \(2\)](#) **Pierre Heijboer**

[Confirmation Bias](#) [De Weegschaal](#) [Joost Oranje](#) [Mossad](#) [R. van Gijzel \(1\)](#) [R. van Gijzel \(2\)](#) [De schuldvraag](#)

[OVV](#) [4 oktober 202X](#) [VVOJ / NVJ](#) [Onderzoeksjournalistiek](#) [Tijdlijn](#) [ICAO](#) [Mayday](#) [Nationaal Archief](#)

[Onbeantwoord](#) [Theory of stupidity](#) [Doofpot](#) [The perfect storm](#) [Trouw](#) [Contact](#) [Eindconclusies](#) [Plan](#)

[De grootste mythen](#) [Illusoir waarheidseffect](#) [Correctie](#) [Zelfreflectie](#) [Steun](#) **Onderwijs** [Websitebezoeken](#)

[Hollywood](#) [Slotopmerkingen](#) [Historisch onderzoek](#) [Verantwoording](#) [Boek](#) [Agenda](#) [Laatste nieuws](#) 

RESULTATEN OKTOBER 25

Podcast Flugforensik (04-2024):

> 100.000 x beluisterd

Website ongevalleonderzoek (09-2024):

> 11.200 bezoekers

>= 156 landen

> 62.000 documenten gedownload

> 55.000 zoekopdrachten

> 55.000 page views

Historisch Nieuwsblad (09-2024):

➤ 7500 views

➤ Vanaf 13-09-2024: oorverdovend stil

Prestaties

EXPORTEREN

24 uur 7 dagen 28 dagen 3 maanden 6 maanden

Laatste update: 3,5 uur geleden

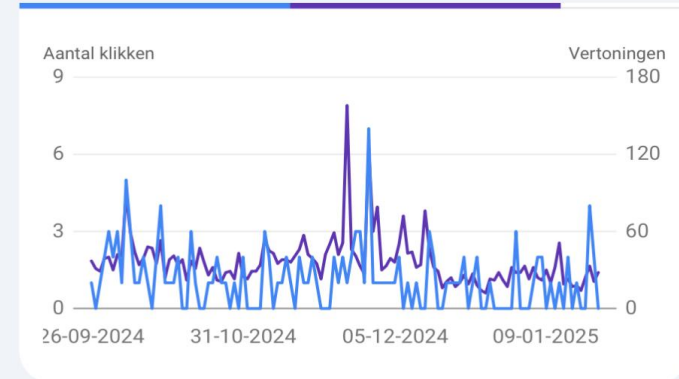

ZOEKOPDRPAGINALANDEMAPPAR/ZOEKOPDATUM:

Land	Aantal klikken	↓ Vertoningen
Nederland	109	2.809
Verenigde Staten	0	295
België	2	163
Brazilië	0	142
Duitsland	6	100
Nieuw-Zeeland	10	70
Verenigd	0	66

VOORTGANG

- **Opening van de archieven:**
- Voltooid op 13 september resp. 17 december 2024
- **Debunten complottheorieën**
- Open communicatie en transparantie
- **Wederzijds vertrouwen**
- Wederkerigheid: daar moet aan gewerkt worden
- **Historisch onderzoek?**
- **Stille diplomatie? Gewoon koffie drinken?**



ILLUSOIR WAARHEIDSEFFECT?

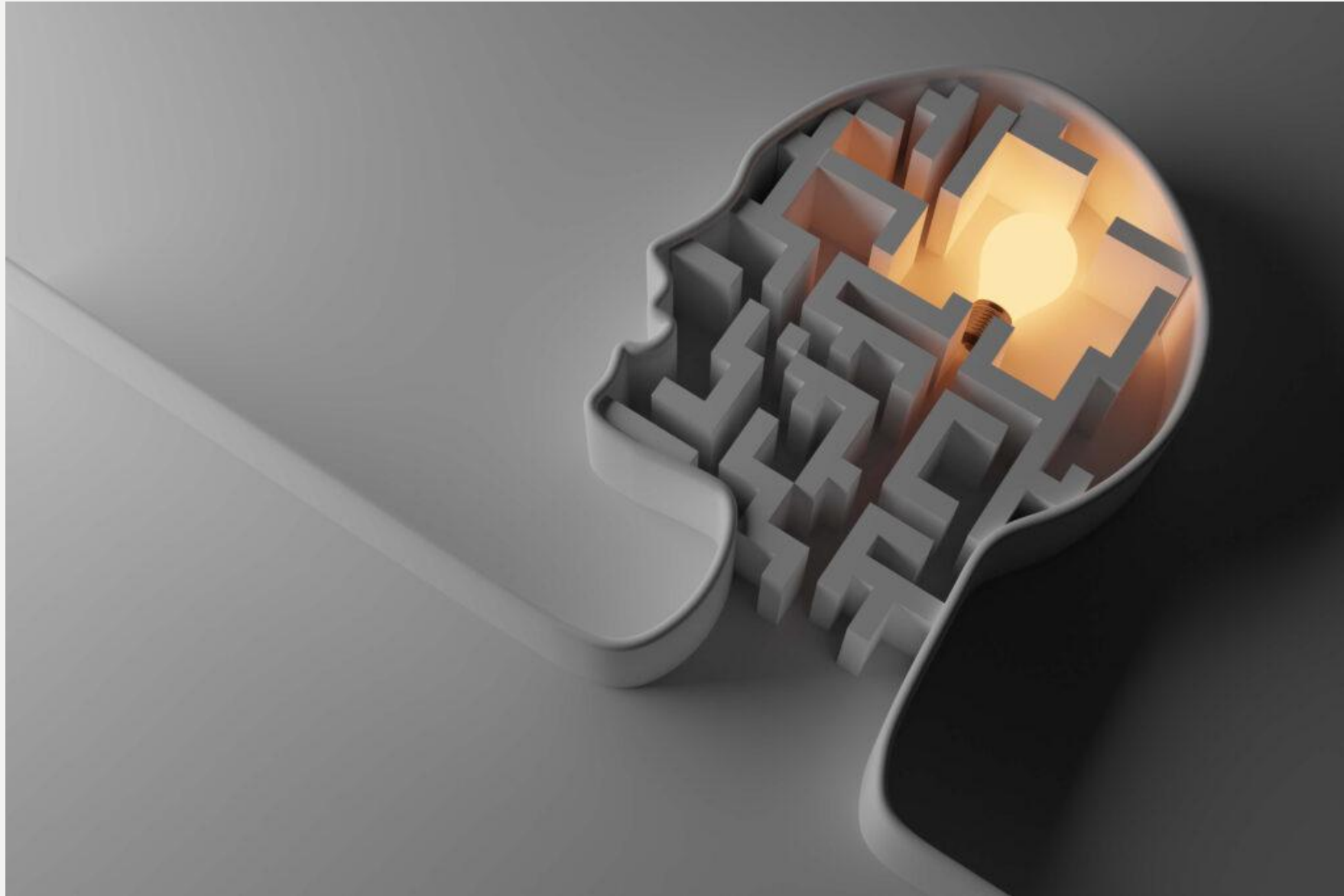

DOORBRAAK JUNI EN JULI 2025

**TELEGRAAF, NOORD-HOLLANDS DAGBLAD,
HAARLEMS DAGBLAD, GOOI & EEMLANDER, LEIDS
DAGBLAD, HISTORISCH NIEUWSBLAD**

- 12 juli 2025
- Waar een wil is, is de waarheid
- Thomas Krol (Olympisch Kampioen 1000 meter) tipte de sportredactie Telegraaf

DOORBRAAK: DE TELEGRAAF

Menu

De Telegraaf

Oud-onderzoeker oogst lof met digitaal archief over vliegramp

T Henk (67) maakt in z'n eentje einde aan eindeloze stroom complottheorieën over Bijlmerramp: 'Dit kan zo niet langer'

TELEGRAAF EN NHD, LEIDS DB, GOOI&EEMLANDER, ETC

DAGBLAD VOOR WEST-FRIESLAND

DINSDAG 9 JULI 2025

Noordhollands Dagblad



Waar kan Aidana met baby Tymur terecht? Als er niet snel een oplossing komt, sta ik met mijn zontje op straat

Straks nog met baby op straat

KLASLOKALEN

Winter is te koud, zomer is te heet

In de winter te koud en in de zomer te heet. Klassikalen van basisscholen De Speelwagen en de Hieronymusschool in Wognum kampen al jaren met een klimaatprobleem en dat heeft irritatie en fysiek ongemak als gevolg. De oplossing laat nog even op zich wachten.

Unieke overeenkomst met provincie Noord-Holland

Derde minder stikstof in 2035



Arter Schat
Schat is voorzitter van de werkgroep die de komende jaren de stikstofproblematiek in Noord-Holland aanpakken.

Maandag 8 juli 2025, maandag 8 juli 2025. De provincie Noord-Holland en de gemeenten hebben een unieke overeenkomst bereikt om de stikstofproblematiek in Noord-Holland aan te pakken. De provincie en de gemeenten hebben een unieke overeenkomst bereikt om de stikstofproblematiek in Noord-Holland aan te pakken.

Wat is een bijzonder stap in een slepende discussie over natuurwet en stikstofreductie, die doorheen geproefd wordt door gemeenten, provincie, klandie overleggen, schiedstuk en een soort landbouw. In Noord-Holland worden partijen die doorgeaan lijnen te nemen elkaar staan elkaar. Zij starten een paar maanden geleden een geheim overleg met de maandag tektrachtige afspraken als resultaat.

Wat moeten de ruim achthonderd melkveehouders ervan worden bijgezet. Dat gebeurt op drie bijeen-

komsten volgende week. Jack Bijlaand, melkveehouder uit Brouwers en bestuurder van LTO Noord, is er positief over het sta schiedstuk zal regeren, al neemt hij het 'heer' best een uitdaging. 'Missen moeten zien dat het zinvol is en daarbij het de huidige maatregelen niets kosten. Sterker, sommige levering gewoon geld op'.

Bijlaand, melkveehouder namens Land en Tuinbouworganisatie Noord. Naast Bio-NH schied het IJlandse Agrarisch Jongeren Comité (IAJC), die overeenkomst ook. Hun motivatie: 'De toekomst van onze kinderen', zoals de Algemeen biologische boer Raymond Zipp.

Algemeen biologische boer Raymond Zipp
Zipp het verwoordde namens Bio-NH. Zij en de gelovenden vinden dat er concrete stappen moeten worden gezet om natuurherstel te bevorderen, de boeren perspectief te bieden en het land van het 'tekstboek' te halen. Dat is met deze overeenkomst geen gelopen race, waarvoor aanpakorganisatie Biologische Boeren (Bio-NH) met de beoefde dertig procent reductie, wordt wel haalbaar, wat er ten aanzien van andere componenten van natuurherstel nog te doen is. 'Dat zal ook per gebied verschillen'.

Maandag bracht ook Wageningen University & Research een memo uit, waarin wordt betoogd dat dertig procent emissiereductie voor een gemiddeld bedrijf haalbaar is.

'Waarom dat laaghangend fruit niet meteen plukken', aldus Bijlaand. Bij het memo van de reductie speelt een door de provincie verzocht ontwikkelde Kringloopwijzer een cruciale rol.

Maandag bracht ook Wageningen University & Research een memo uit, waarin wordt betoogd dat dertig procent emissiereductie voor een gemiddeld bedrijf haalbaar is. 'Waarom dat laaghangend fruit niet meteen plukken', aldus Bijlaand. Bij het memo van de reductie speelt een door de provincie verzocht ontwikkelde Kringloopwijzer een cruciale rol.

Maandag bracht ook Wageningen University & Research een memo uit, waarin wordt betoogd dat dertig procent emissiereductie voor een gemiddeld bedrijf haalbaar is.

35

oorde namens Bio-
xedeputeerden vinden
stappen moeten wor-
natuurherstel te be-
soeren perspectief te
and van het 'stikstof-
dat is met deze over-
gelopen race, waar-
gedeputeerde Rosan
nLinks). Met de be-
procent reductie,
zichtelijk wat er ten
andere componenten
stel nog te doen is.
per gebied verschil-

ht ook Wageningen
Research een memo
rdt betoogd dat der-
issiereductie voor een
edrijf haalbaar is.
laaghangend fruit
'plukken', aldus Rij-
het meten van de re-
n door diezelfde uni-
kkelde Kringloopwij-
e rol.

finder stikstof
te investeringen

HEFFINGEN

Trump streng voor Poetin

Donald Trump: 'In vijftig dagen een Oekraïne-deal, anders krijgt Rusland zware heffingen.' De Amerikaanse president is 'heel ongelukkig' met de houding van het Kremlin.



→ VOOROP 2-3

VLIEGRAMP BIJLMERMEER

Henk kent de feiten

De vliegramp die in 1992 verwoestingen aanrichtte in de Bijlmermeer gaf voeding aan vele complottheorieën. Het gedigitaliseerde persoonlijk archief van oud-onderzoeker Henk Pruis vertelt het ware verhaal.



→ WIJZER 14-15



**SAMENVATTING
EN
CONCLUSIES**

DE BIJLMERRAMP - EEN OVERZICHT + •



Datum en locatie ○

De Bijlmerramp vond plaats op 4 oktober 1992 in de Bijlmermeer in Amsterdam, waar een vrachtvliegtuig neerstortte.

Gevolgen voor slachtoffers

De ramp had enorme gevolgen voor de slachtoffers en hun families: een schokkende gebeurtenis leidde tot grote emotionele schade en fysieke klachten: individuele ziekten en ontwikkeling van Post Traumatisch Stress Syndroom (PTSS).

Impact op de gemeenschap

De Bijlmerramp had een grote invloed op de lokale gemeenschap, die tot meer dan drie decennia na de ramp aanhoudt.

ZEER GECompliceerd Ongeval

- Techniek, structural redundancy concept
- Ontwerpconcept, clean engine separation werkt niet (4 x '707', 2 x 747)
- Certificatie, validatie, zie Boeing 707, Boeing 747-400 (1984)
- Failure Hazard Analysis: motor separatie had als catastrofaal moeten worden gezien
- Onderhoud: detectie scheuren, doorn in het oog
- Traag reagerende primary certification authority...
- Verkeersleidingstechnische aspecten
- Vliegtuig flight technical and mechanical aspects
- Gedrag / bemanning / human factors
- Maatschappelijke vragen
- Open skies luchtvaart overeenkomst Nederland en USA september 1992
- Ambitie luchthaven Schiphol: groei!

JOURNALISTIEK 'SPEURWERK'

HEIJBOER, DEKKER, ORANJE: SAMENWERKING

IDEE: NIET ALLES WORDT VERTELD - DOOFPOT

Vermeend verbrand verarmd uranium?
Gevaarlijke stoffen?

Sept 1993

Lading: specifiek gevaar van lading (DMMP kwam pas in 1998)?

Dual-use stoffen

Gezondheidsproblematiek?

Verband tussen ziekte en lading van het vliegtuig?

Ontkenning van derde rondje door de Raad voor de Luchtvaart?

Mannen in witte pakken?

Mogelijk vervoer van chemische of nucleaire stoffen die onder een proliferatie verdrag zouden kunnen vallen?

Frustratie rondom niet gevonden Cockpit Voice Recorder

Als de emotie hoog is doen rationale argumenten en bewijsvoering er eigenlijk niet meer toe

PARADOX VAN PRUIS

- De B747 vloot kon in 1992/1993 blijven doorvliegen. In 2024 is de kans om te verongelukken 0,14 per miljoen vluchten. In 1992 was dat minder, geschat ca. 1-2 per miljoen vluchten. De B747 met fuse-pin perikelen was tijdelijk circa een factor 10-100 onveiliger, zeg maar 1 op de 100.000 vluchten. Kans op 2-3 catastrofale ongelukken in nabije toekomst **publiek vertrouwt op expertise en oordeel overheid (RLD) en blijft vliegen**
- Verarmd uranium: geen enkel risico op verbranding in post-crash fire, geen fatalaties door verarmd uranium in luchtvaarthistorie **publiek vertrouwt overheid niet en 'de pleuris breekt uit'.**

Publiek kan risico's moeilijk beoordelen en vormt zijn mening op basis van emoties?

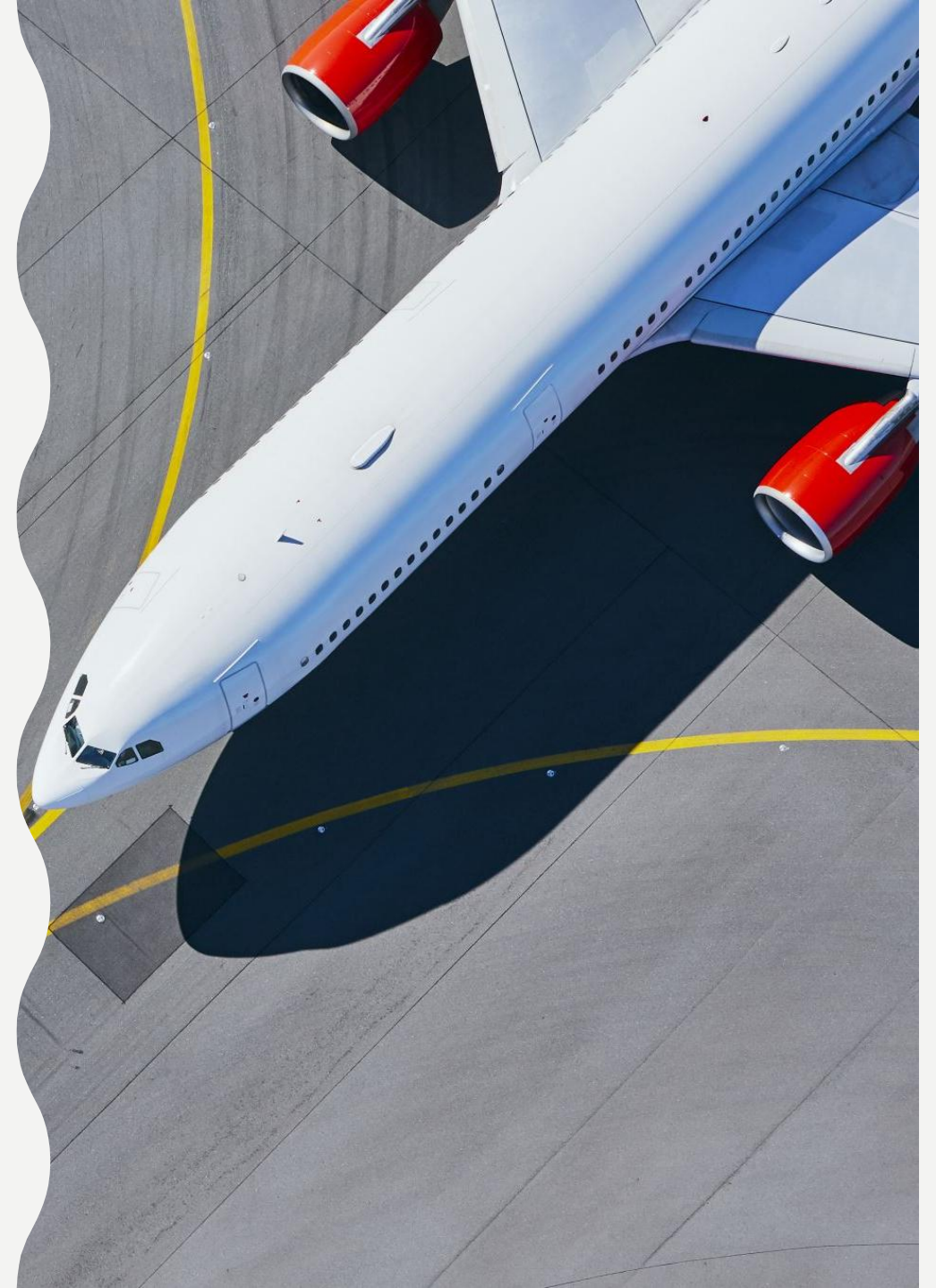

PERSOONLIJK

- Na 33 jaar nog steeds veel emoties waar media met selectieve info gebruik van maken
- Vertrouwen is in de luchtvaartsector erg wezenlijk
- Corrigeerbaarheid problematisch
- Vreemde relatie met toelagenaffaire om onbetrouwbare overheid te benadrukken
- Hoe zit het met de betrouwbaarheid van de media?
- Openbaarheid archieven, behoudens vertrouwelijke info (DFDR, getuigenissen, etc.): prima



BOEK:

VLUCHT EL AL 1862

**'EEN ONGEMAKKELIJKE
GESCHIEDENIS'**

VERWACHT EIND 2026

EIGEN REFLECTIE

Bij één van mijn lezingen sprak me een gepensioneerd commissaris van de politie aan – ooit betrokken bij het Bijmerongeval. Hij complimenteerde mijn werk, maar zei ook: er mag doorklinken wat de zwakke punten zijn geweest. Met name in de jaren 1992-1999, tot aan de enquête. Zijn opmerking sprak me zeer aan. Wat ik veel beter zou hebben willen doen:

- **Communicatie:** Een veel betere en directere communicatie met de Bijmerbewoners over het verloop van het onderzoek. Ze erbovenop houden – zowel over wat we hadden ontdekt, alsook eerlijk zijn over wat we (waarschijnlijk) nooit te weten zouden komen.
- **Preventie:** Voorkomen dat mensen teveel gaan speculeren en in complottheorieën belanden. "Goede informatie blijven verstrekken en de dialoog aangaan" blijft essentieel. Ook al wordt je het misschien niet eens. De ander respecteren. De website geeft me terugkoppeling dat dit helpt.
- **Menselijkheid:** Luisteren, inleven en overtuigen blijft altijd de beste manier om elkaar op te zoeken. Sommige mensen zal ik helaas nooit bereiken.
- **Het ongevallenonderzoek:** Een aantal aspecten met betrekking tot het verzamelen van de wrakstukken had beter gekund – de registratie van wrakstukken en gevonden lading bijvoorbeeld. Ik kan die dossiers met foto's zelf niet meer inzien om vast te stellen wat precies is vastgelegd. Het dossier is enorm. Ook voor mij zijn er 'grijze plekken' en misschien zelfs 'blinde vlekken'.

TENSLOTTE

- Naast de 43+ slachtoffers zijn de nabestaanden en bewoners de grootste slachtoffers
- De stichting NaBij - Nabestaanden Bijlmerramp - verleent steun aan de getroffen en aan hen met soortgelijke ervaringen
- Jaarlijkse herdenking Bijlmer vliegramp
- Uw donatie wordt zeer op prijs gesteld!



BEDANKT VOOR UW AANDACHT!